



Vostro™ | A840/A860

מדריך עזר מהיר והתקנה



הערות, הודעות והתראות

 **הערה:** מציינת מידע חשוב שיסייע לך לנצל את מחשבך בצורה טובה יותר.

 **הודעה:** מציינת מזק אפשרי לחומרה או אובדן נתונים, וכן מסבירה לך כיצד תוכל למנוע את הבעיה.

 **התראה:** מציינת אפשרות של זק לרכוש, פגיעה גופנית או מוות.

הודעה על מוצר Macrovision

מוצר זה משלב טכנולוגיה להגנה על זכויות יוצרים המוגנת על-ידי תביעות שיטה של פטנטים מסיימים בארה"ב וזכויות נוספות בבעלות Macrovision Corporation ובעל זכויות נוספים. אין להשתמש בטכנולוגיה זו, אלא באישור Macrovision Corporation, והיא מיועדת לשימוש ביתי ולמטרות צפייה מוגבלת בלבד, אלא אם כן התירה Macrovision Corporation שימוש אחר במוצר. אין לבצע במוצר הנדסה מהופכת ואין לפרוקו.

המידע הכליל במסמך זה נתון לשינויים ללא הודעה מוקדמת.
© 2008 Dell Inc. כל הזכויות שמורות.

חל איסור מוחלט על שעתוק חומרים אלה, בכל דרך שהיא, ללא קבלת רשות בכתב מאת Dell Inc.

סימנים מסחריים שבשימוש בטקסט זה: השם *Dell*, הסמליל (לוגו) של *DELL*, וכן השמות *Vostro*, *Wi-Fi Catcher* ו-*DellConnect*, הם סימנים מסחריים של Dell Inc.; השם *Bluetooth* הוא סימן מסחרי רשום בבעלות *Bluetooth SIG, Inc.* ונמצא בשימוש של Dell ברישיון; השמות *Core*, *Pentium* ו-*Celeron* הם סימנים מסחריים רשומים של *Intel Corporation* בארה"ב ובמדינות אחרות; השמות *Microsoft*, *Windows* ו-*Windows Vista*, וכן סמליל (לוגו) הלהצן 'התחל' של *Windows Vista*, הם סימנים מסחריים או סימנים מסחריים רשומים של *Microsoft Corporation* בארה"ב ו/או במדינות אחרות.

סימני מסחר ושמות מסחר אחרים הנזכרים במסמך זה מתייחסים לישויות הטוענות לבעלות על אותם סימנים ושמות או למוצרים שלהן. החברה טוענת לאינטרס קנייני בסימנים מסחריים ובשמות מסחריים למעט אלה שבבעלותה שלה.

דגם **PP37L, PP38L**

מהדורה **A02**

מספר חלק **F538J**

אוגוסט 2008

18	העברת מידע למחשב חדש
19	מפרט
33	פתרון בעיות
33	הודעות שגיאה
40	הודעות מערכת
42	פתרון בעיות של תוכנה וחומרה
43	תוכנית האבחון Dell Diagnostics
45	עצות לפתרון בעיות
45	בעיות אספקת מתח
47	בעיות זיכרון

תוכן

7	אודות המחשב
7	מבט מלפנים
8	מבט מימין
10	מבט משמאל
12	הסרת הסוללה
15	התקנה מהירה
17	התחברות לאינטרנט
17	הגדרת חיבור האינטרנט

61	איתור מידע	48	בעיות היתקעות ותוכנה
65	קבלת עזרה	50	שירות העדכונים הטכניים של Dell
65	קבלת סיוע	51	Dell Support Center
66	תמיכה טכנית ושירות לקוחות	53	התקנה מחדש של תוכנה
66	שירותים מקוונים	53	מנהלי התקנים
	שירות הטכני האוטומטי AutoTech	53	זיהוי מנהלי התקנים
67	Service		התקנה מחדש של מנהלי התקנים
	שירות מצב ההזמנות האוטומטי	53	ותוכניות שירות
68 .	(Automated Order-Status Service)	56	שחזור מערכת ההפעלה
68	בעיות בהזמנה		שימוש בשחזור המערכת של
68	מידע על המוצר	56	Microsoft® Windows®
	החזרת פריטים לתיקון במסגרת האחריות	57	שימוש במדיית Operating System
68	או לצורכי זיכוי		

תוכן

69..... לפני שתתקשר







71..... פנייה אל Dell

73 **אינדקס**

תוכן

נוריות מצב התקן

נוריות הממוקמות במסעד כף היד שבחלק הקדמי של המחשב ומציינות כדלקמן:

<p>נורית הפעלה – מאירה כאשר מפעילים את המחשב ומהבהבת כאשר הוא במצב ניהול צריכת חשמל.</p>	
<p>נורית פעילות כונן קשיח – מאירה כאשר המחשב קורא או כותב נתונים.</p>	
<p>הודעה: כדי למנוע אובדן נתונים, אל תכבה את המחשב לעולם כאשר הנורית  מהבהבת.</p>	
<p>נורית מצב הסוללה – מאירה או מהבהבת לציון רמת הטעינה של הסוללה.</p>	
<p>נורית מצב WiFi – מאירה כאשר העבודה ברשת אלחוטית מאופשרת.</p>	

אודות המחשב

מבט מלפנים

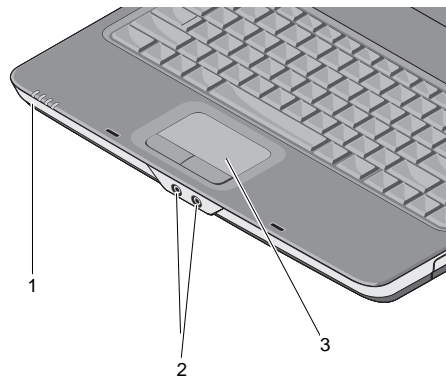

- 1 נוריות מצב התקן
- 2 שקעי שמע
- 3 משטח מגע

אודות המחשב

שקעי שמע

חבר אוזניות לשקע

חבר אוזניות לשקע

משטח מגע — מתפקד במקום עכבר.

מבט מימין

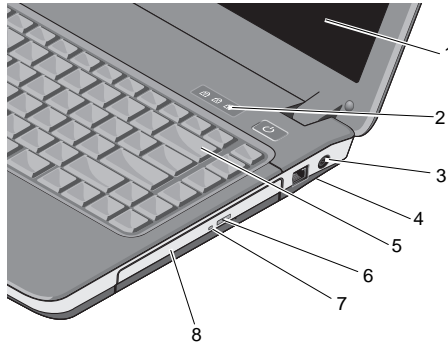

1	צג	2	נוריות מצב מקלדת
3	מחבר מתאם ז"ח	4	מחבר מודם
5	מקלדת	6	לחצן הוצאה של הכונן האופטי
7	נורית כונן אופטי	8	כונן אופטי

אודות המחשב

אזהרה: מתאם זרם החילופין (AC) מתאים לשקעי חשמל שונים ברחבי העולם. עם זאת, במדינות שונות יש מחברי חשמל ומפצלי חשמל שונים. שימוש בכבל לא תואם או חיבור לא נכון של הכבל למפצל או לשקע חשמל עלולים לגרום לשריפה או נזק לצידוד.

הערה: חבר היטב את כבל החשמל והמתאם וודא כי הנורית דולקת.

מחבר מודם (RJ-11)

מחבר את קו הטלפון למחבר המודם.



לקבלת מידע על שימוש במודם, עיין בתיעוד המקוון של המודם המצורף למחשב.

מקלדת — לקבלת מידע נוסף על המקלדת, ראה *Dell Technology Guide* (מדריך הטכנולוגיה של Dell).

כונן אופטי — לקבלת מידע נוסף על הכונן האופטי, ראה *Dell Technology Guide* (מדריך הטכנולוגיה של Dell).

צג — לקבלת מידע נוסף על הצג, ראה *Dell Technology Guide* (מדריך הטכנולוגיה של Dell).

נוריות מצב מקלדת

נוריות הממוקמות מעל למקלדת ומציינות כדלקמן:

מאירה כאשר לוח מקשי הספרות מאופשר.



מאירה כאשר פונקציית האותיות הרישיות (Caps Lock) מאופשרת.



מאירה כאשר פונקציית הגבלת מקשי הסמן (Scroll Lock) מאופשרת.



מחבר מתאם ז"ח — משמש לחיבור מתאם ז"ח למחשב. מתאם הז"ח ממיר זרם חילופין בזרם ישר (ז"י) הדרוש להפעלת המחשב. באפשרותך לחבר את מתאם הז"ח כאשר המחשב דולק או כבוי.

מבט משמאל

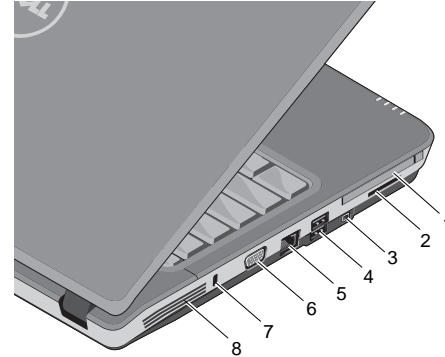

1	חריץ כרטיס PC	2	חריץ קורא כרטיסים 3 ב-1
3	מחבר IEEE 1394a	4	מחברי USB (2)
5	מחבר רשת	6	מחבר VGA
7	חריץ כבל אבטחה	8	פתחי אורזר

חריץ כרטיס PC — תומך בכרטיס PC אחד, כגון מודם או מתאם רשת. המחשב מסופק עם כרטיס ריק בתוך החריץ, כדי למנוע כניסת גופים זרים לתוך המחשב כל עוד לא הותקן בו כרטיס PC.

קורא כרטיסי מדיה 3 ב-1 — מהווה דרך מהירה ונוחה להצגה ולשיתוף של תמונות, מוסיקה וסרטוני וידיאו דיגיטליים המאוחסנים בכרטיסי הזיכרון הדיגיטליים הבאים:

- כרטיס זיכרון (SD) Secure Digital
- כרטיס Secure Digital High Capacity (SDHC)
- כרטיס מולטימדיה (MMC)

מחבר IEEE 1394 — משמש לחיבור התקנים התומכים בקצב העברת נתונים גבוה של IEEE 1394a, כגון מצלמות וידיאו דיגיטליות מסוימות.

מחברי USB

משמשים לחיבור התקני USB, כגון עכבר, מקלדת, מדפסת וכד'.

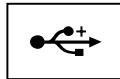

אודות המחשב

פתחי אוורור — המחשב משתמש במאוורר פנימי ליצירת זרימת אוויר דרך פתחי האוורור, וזאת כדי למנוע מהמכשיר חימום יתר. המאוורר מופעל כאשר המחשב מתחמם.

מחבר רשת (RJ-45)

משמש לחיבור המחשב לרשת. שתי הנוריות שליד המחבר מציינות את המצב והפעילות לגבי חיבורי רשת קווית.

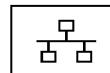

לקבלת מידע על השימוש במתאם הרשת, עיין במדריך למשתמש של ההתקן שצורף למחשב.

מחבר VGA

משמש לחיבור התקני וידיאו, כגון צג.



חריץ כבל אבטחה — מאפשר לחבר למחשב התקן מסחרי למניעת גניבה.



התראה: אין לחסום את פתחי האוורור, להכניס לתוכם חפצים או לאפשר לאבק להצטבר בהם. כאשר מחשב Dell™ פועל, אין לאחסנו בסביבה ללא זרימת אוויר נאותה, כגון מזודה סגורה. הגבלת זרימת האוויר עשויה לגרום נזק למחשב או לגרום לשריפה. המחשב מפעיל את המאוורר כשהוא מתחמם. רעש המאוורר הוא רעש תקין ואינו מצביע על בעיה במאוורר או במחשב.

הסרת הסוללה



התראה: לפני טיפול בחלק הפנימי של המחשב, קרא את המידע בנושא בטיחות המצורף למחשב. לעיון במידע על נהלים מומלצים נוספים בנושא בטיחות, בקר בדף הבית בנושא עמידה בדרישות התקינה בכתובת www.dell.com/regulatory_compliance.



התראה: שימוש בסוללה לא תואמת עלול לגרום לשריפה או להתפוצצות. החלף את הסוללה רק בסוללה תואמת של Dell. הסוללה מתוכננת לעבודה עם מחשב Dell™ שברשותך. אל תשתמש בסוללה ממחשבים אחרים במחשב שברשותך.



התראה: לפני הסרה או החלפה של הסוללה, כבה את המחשב, נתק את מתאם זרם החילופין משקע החשמל ומהמחשב, נתק את המודם משקע הטלפון ומהמחשב והסר את כל הכבלים החיצוניים מהמחשב.

אודות המחשב

כדי להסיר את הסוללה:

- 1 ודא כי המחשב כבוי.
- 2 הסט את שני סגרי השחרור שבתחתית המחשב והוצא את הסוללה מהתא.

כדי להחזיר את הסוללה, החלק אותה לתוך התא עד שתיכנס במקומה בנקישה.

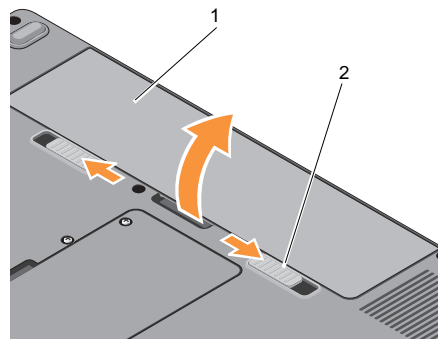

1 סוללה 2 סגרי שחרור הסוללה (2)

אודות המחשב

התקנה מהירה



התראה: לפני טיפול בחלק הפנימי של המחשב, קרא את המידע בנושא בטיחות המצורף למחשב. לעיון במידע על נהלים מומלצים נוספים בנושא בטיחות, בקר בדף הבית בנושא עמידה בדרישות התקינה בכתובת www.dell.com/regulatory_compliance.



התראה: מתאם זרם החילופין (AC) מתאים לשקעי חשמל שונים ברחבי העולם. עם זאת, במדינות שונות יש מחברי חשמל ומפצלי חשמל שונים. שימוש בכבל לא תואם או חיבור לא נכון של הכבל למפצל או לשקע חשמל עלולים לגרום לשריפה או נזק לציוד.



התקנה מהירה

הודעה: בעת ניתוק כבל מתאם זרם החילופין מהמחשב, אחוז במחבר ולא בכבל עצמו, ומשוך בחוזקה אך בעדינות, כדי למנוע נזק לכבל. בעת ליפוף הכבל של מתאם הז"ח, הקפד ללפף בהתאם לזווית של תקע המתאם כדי למנוע נזק לכבל.



הערה: ייתכן כי התקנים מסוימים שאינם כלולים, אם לא הזמנת אותם.

חבר את מתאם הז"ח לשקע מתאם הז"ח במחשב ולשקע החשמל.

1

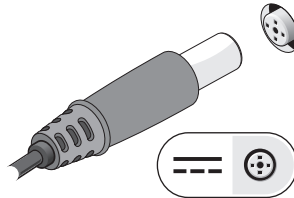

התקנה מהירה

2 חבר את כבל הרשת.

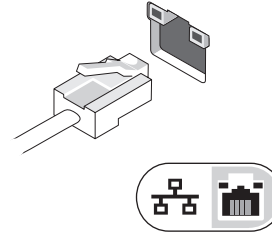

3 חבר התקני USB, כגון עכבר או מקלדת.

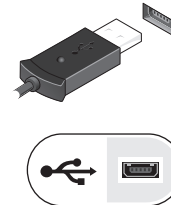

4 פתח את צג המחשב ולחץ על לחצן ההפעלה כדי להפעיל את המחשב.



הערה: מומלץ להפעיל את המחשב ולכבות אותו לפחות פעם אחת לפני התקנת כרטיסים כלשהם או חיבור המחשב לתחנת עגינה או להתקן חיצוני אחר כלשהו, כגון מדפסת.



5 התחבר לאינטרנט. לקבלת מידע נוסף, ראה "התחברות לאינטרנט" בעמוד 17.

התקנה מהירה

כדי להגדיר חיבור אינטרנט עם קיצור שולחן עבודה שניתן לך על-ידי ספק השירות:

- 1 שמור וסגור קבצים פתוחים, וצא מכל התוכניות הפתוחות.
- 2 לחץ פעמיים על סמל ספק האינטרנט בשולחן העבודה של [®] Windows [®] Microsoft.
- 3 בצע את ההוראות המופיעות במסך כדי להשלים את ההגדרה.

אם אין סמל ספק שירות על שולחן העבודה, או אם ברצונך להגדיר חיבור אינטרנט עם ספק שירות אחר, בצע את השלבים בסעיף המתאים להלן.

 **הערה:** אם אינך מצליח להתחבר לאינטרנט, עיין ב-*Dell Technology Guide*. אם בעבר התחברת לאינטרנט בהצלחה, ייתכן כי יש בעיה אצל ספק השירות. פנה אל ספק האינטרנט וברר מהו מצב השירות, או נסה להתחבר שוב מאוחר יותר.

 **הערה:** הכן את פרטי ספק האינטרנט שלך. אם אין לך ספק שירות, הסתייע באשף Connect to the Internet (התחבר לאינטרנט).

התחברות לאינטרנט

 **הערה:** ספקי שירותי האינטרנט והיצע הפתרונות שלהם עשויים להשתנות ממדינה למדינה.



כדי להתחבר לאינטרנט, נדרש מודם או חיבור רשת וכן מינוי אצל ספק שירות אינטרנט. אם אתה משתמש בהתקשרות חיוג, חבר קו טלפון למחבר המודם במחשב ולמחבר הטלפון בקיר, לפני הגדרת החיבור לאינטרנט. אם אתה מתחבר באמצעות מודם DSL או כבלים/לוויין, פנה לספק השירות או לחברת הסלולר לקבלת הוראות התקנה.

הגדרת חיבור האינטרנט



 **הערה:** ההוראות בסעיף זה מתייחסות אך ורק למחשבים בעלי מערכת הפעלה Windows [®] Vista.

- 5 פעל בהתאם להוראות שבמסך והשתמש בפרטי ההתקנה שקיבלת מספק האינטרנט להשלמת ההתקנה.

העברת מידע למחשב חדש

-  **הערה:** ההוראות בסעיף זה מתייחסות למחשבים בעלי מערכת הפעלה Windows Vista.
- 1 לחץ על לחצן 'התחל' של Windows Vista , ולאחר מכן לחץ על **העברת קבצים והגדרות** ← **הפעל את 'העברה נוחה ב-Windows'**.
 - 2 בתיבת הדו-שיח **בקרת חשבונות משתמש**, לחץ על **המשך**.
 - 3 לחץ על **התחל העברה חדשה** או **המשך העברה שכבר החלה**.
 - 4 פעל בהתאם להוראות המופיעות במסך באמצעות האשף 'העברה נוחה ב-Windows'.

מערכת ההפעלה Microsoft® Windows Vista®

- 1 שמור וסגור קבצים פתוחים, וצא מכל התוכניות הפתוחות.
 - 2 לחץ על לחצן 'התחל' של Windows Vista , לחץ על **לוח הבקרה** ←.
 - 3 תחת **רשת ואינטרנט**, לחץ על **התחברות לאינטרנט**.
 - 4 בחלון **התחברות לאינטרנט**, לחץ על **פס רחב (PPPoE)** או על **חיבור בחיוג**, בהתאם להעדפת ההתחברות שלך:
 - בחר באפשרות **פס רחב** אם ברצונך להשתמש בחיבור DSL, מודם לווייני, מודם כבלים או תקשורת אלחוטית Bluetooth.
 - בחר באפשרות **חיוג** אם ברצונך להשתמש במודם חיוג או ISDN.
-  **הערה:** אם אינך יודע באיזה סוג חיבור לבחור, לחץ על עזור לי לבחור או פנה לספק שירותי האינטרנט.

מפרט



הערה: ההצעות עשויות להשתנות בהתאם לאזור שבו הן ניתנות. לקבלת מידע נוסף על תצורת המחשב שלך לחץ על **התחל** ← **עזרה ותמיכה** ובחר באפשרות להצגת מידע אודות המחשב שלך.

מעבד	Vostro A840	Vostro A860
סוג מעבד	Intel® Core™2 Duo	Intel® Core™2 Duo
	ליבה כפולה Intel® Pentium™	ליבה כפולה Intel® Pentium™
	ליבה כפולה ויחידה Intel® Celeron®	ליבה כפולה ויחידה Intel® Celeron®
מטמון L1	32 קילו-בתים לפי ההנחיה, מטמון נתונים של 32 קילו-בתים לליבה	32 קילו-בתים לפי ההנחיה, מטמון נתונים של 32 קילו-בתים לליבה
מטמון L2	512 קילו-בתים, 1 מגה-בתים, 2 מגה-בתים או 4 מגה-בתים לליבה, בהתאם לדגם	512 קילו-בתים, 1 מגה-בתים, 2 מגה-בתים או 4 מגה-בתים לליבה, בהתאם לדגם
תדר אפיק חיצוני	667 ו-800 מגה-הרץ	667 ו-800 מגה-הרץ

Vostro A860	Vostro A840	מידע על המערכת
Intel GM965 Express/ICH8M	Intel GM965 Express/ICH8M	ערכת שבבים
64 סיביות	64 סיביות	רוחב אפיק נתונים
אפיקים כפולי ערוצים (2) 64 סיביות	אפיקים כפולי ערוצים (2) 64 סיביות	רוחב אפיק DRAM
36 סיביות	36 סיביות	רוחב אפיק כתובת מעבד
2 מגה-בתים	2 מגה-בתים	Flash EPROM
פנימי	פנימי	אפיק גרפיקה
32 סיביות	32 סיביות	אפיק PCI
Vostro A860	Vostro A840	זיכרון
שני חריצי SODIMM נגישים למשתמש	שני חריצי SODIMM נגישים למשתמש	מחבר מודול זיכרון
512 מגה-בתים, 1 ג'יגה-בתים, 2 ג'יגה-בתים	512 מגה-בתים, 1 ג'יגה-בתים, 2 ג'יגה-בתים	קיבולות מודולי זיכרון
יכולת ל-4 ג'יגה-בתים	יכולת ל-4 ג'יגה-בתים	

מפרט

Vostro A860	Vostro A840	זיכרון (המשך)
DDR2 SODIMM	DDR2 SODIMM	סוג זיכרון
512 מגה-בתים	512 מגה-בתים	זיכרון מזערי
4 ג'יגה-בתים	4 ג'יגה-בתים	זיכרון מרבי
Vostro A860	Vostro A840	יציאות ומחברים
מחבר מיקרופון, מחבר אוזניות/רמקולים סטריאופוניים	מחבר מיקרופון, מחבר אוזניות/רמקולים סטריאופוניים	שמע
חריץ PCI-E Mini-Card אחד	חריץ PCI-E Mini-Card אחד	Mini-Card
יציאת RJ-11	יציאת RJ-11	מודם
יציאת RJ-45	יציאת RJ-45	מתאם רשת
שני מחברי 4 פינים תואמי USB 2.0	שני מחברי 4 פינים תואמי USB 2.0	USB
מחבר של 15 חורים	מחבר של 15 חורים	וידאו
4 mini פינים	4 mini פינים	IEEE 1394

Vostro A860	Vostro A840	קורא כרטיסי מדיה 3 ב-1
Ricoh R5C847	Ricoh 5C847	בקר כרטיסי מדיה (זיכרון) 3 ב-1
מחבר כרטיס משולב 3 ב-1	מחבר כרטיס משולב 3 ב-1	מחבר כרטיסי מדיה (זיכרון) 3 ב-1
SD/SDIO/MMC	SD/SDIO/MMC	כרטיסים נתמכים
Vostro A860	Vostro A840	תקשורת
		מודם:
מודם נתונים/פקס MDC v.92	מודם נתונים/פקס MDC v.92	סוג
מודם תוכנה (softmodem)	מודם תוכנה (softmodem)	בקר
אפיק HDA	אפיק HDA	ממשק
מתאם Ethernet LAN 10/100 בלוח המערכת	מתאם Ethernet LAN 10/100 בלוח המערכת	מתאם רשת
תמיכה פנימית ב-WLAN ובתקשורת Bluetooth® (אם נרכשו כרטיסים אופציונליים)	תמיכה פנימית ב-WLAN ובתקשורת Bluetooth® (אם נרכשו כרטיסים אופציונליים)	תקשורת אלחוטית

מפרט

Vostro A860	Vostro A840	וידאו
משולב בלוח המערכת, מואץ חומרה	משולב בלוח המערכת, מואץ חומרה	סוג וידאו:
וידאו משולב	וידאו משולב	אפיק נתונים
Intel Extreme Graphics	Intel Extreme Graphics	בקר וידאו
עד 128 מגה-בתים	עד 128 מגה-בתים	זיכרון וידאו
Vostro A860	Vostro A840	שמע
שמע באיכות High-Definition עם שני ערוצים (Azalia)	שמע באיכות High-Definition עם שני ערוצים (Azalia)	סוג שמע
Conexant CX20561-12Z	Conexant CX20561-12Z	בקר שמע
24 סיביות (אנלוגי לדיגיטלי ודיגיטלי לאנלוגי)	24 סיביות (אנלוגי לדיגיטלי ודיגיטלי לאנלוגי)	המרת סטריאו
		ממשקים:
דחיסת שמע בחדות גבוהה (Azalia)	דחיסת שמע בחדות גבוהה (liaAza)	פנימי

מפרט

Vostro A860	Vostro A840	שמע (המשך)
שקע microphone-in, שקע אוזניות/רמקולים סטריאופוניים	שקע microphone-in, שקע אוזניות/רמקולים סטריאופוניים	חיצוני
רמקול 4 אוהם אחד	רמקול 4 אוהם אחד	רמקול
ערוץ 2 ואט ל-4 אוהם	ערוץ 2 ואט ל-4 אוהם	מגבר רמקול פנימי
תפריטי תוכניות	תפריטי תוכניות	פקדי עוצמת קול
Vostro A860	Vostro A840	צג
HD	WXGA (active-matrix TFT)	סוג
193.53 x 344.23	189.6 x 303.36	אזור פעיל (X/Y)
ממדים:		
209.5 מ"מ (8.24 אינץ')	206 מ"מ (8.11 אינץ')	גובה
359.3 מ"מ (14.14 אינץ')	320 מ"מ (12.6 אינץ')	רוחב
396.24 מ"מ (15.6 אינץ')	358.14 מ"מ (14.1 אינץ')	אלכסון

מפרט

Vostro A860	Vostro A840	צג (המשך)
0° (סגור) עד 165°	0° (סגור) עד 165°	זווית הפעלה
		זוויות צפייה:
40/40°	40/40°	WXGA אופקי
15/30°	15/30°	WXGA אנכי
		רוחב תווים בפיקסלים:
0.255	0.2373	HD
		צריכת חשמל (לוח עם תאורה אחורית) (אופייני):
6.5 ואט (לכל היותר) ללא אובדני היפוך	6.2 ואט (לכל היותר) ללא אובדני היפוך	WXGA
Vostro A860	Vostro A840	מקלדת
86 (ארה"ב וקנדה); 87 (אירופה); 90 (יפן)	86 (ארה"ב וקנדה); 87 (אירופה); 90 (יפן)	מספר מקשים
Kanji/AZERTY/QWERTY	Kanji/AZERTY/QWERTY	פריסה

מפרט

Vostro A860	Vostro A840	משטח מגע
240 תווים לאינץ' (cpi)	240 תווים לאינץ' (cpi)	רזולוציית מיקום X/Y (מצב טבלת גרפיקה)
גודל:		
אזור מופעל חיישן 73.0 מ"מ (2.9 אינץ')	אזור מופעל חיישן 73.0 מ"מ (2.9 אינץ')	רוחב
מלבן 42.9 מ"מ (1.7 אינץ')	מלבן 42.9 מ"מ (1.7 אינץ')	גובה
Vostro A860	Vostro A840	סוללה
ליתיום-יון 'חכמה' של שישה תאים	ליתיום-יון 'חכמה' של שישה תאים	סוג
ליתיום-יון 'חכמה' של ארבעה תאים	ליתיום-יון 'חכמה' של ארבעה תאים	
ממדים:		
53.4 מ"מ (2.10 אינץ')	53.4 מ"מ (2.10 אינץ')	עומק
20 מ"מ (0.78 אינץ')	20 מ"מ (0.78 אינץ')	גובה
206.2 מ"מ (8.12 אינץ')	206.2 מ"מ (8.12 אינץ')	רוחב
0.23 ק"ג (0.5 ליברות)	0.23 ק"ג (0.5 ליברות)	משקל

מפרט

סוללה (המשך)	Vostro A840	Vostro A860
מתח	11.1 וולט ז"י (שישה תאים)	11.1 וולט ז"י (שישה תאים)
	14.8 וולט ז"י (ארבעה תאים)	14.8 וולט ז"י (ארבעה תאים)
זמן טעינה (משוער):	4 שעות (במחשב כבוי)	4 שעות (במחשב כבוי)
משך פעולה	משך הפעולה של הסוללה משתנה בהתאם לתנאי ההפעלה ועלול להצטמצם מאוד בתנאי צריכת חשמל מוגברת. עיין במדריך הטכנולוגיה של Dell (Dell Technology Guide) לקבלת מידע נוסף.	משך הפעולה של הסוללה משתנה בהתאם לתנאי ההפעלה ועלול להצטמצם מאוד בתנאי צריכת חשמל מוגברת. עיין במדריך הטכנולוגיה של Dell (Dell Technology Guide) לקבלת מידע נוסף.
אורך חיים (משוער)	300 מחזורי טעינה/פריקה	300 מחזורי טעינה/פריקה
טווח טמפרטורה:		
הפעלה	0° עד 35° צלסיוס (32° עד 95° פרנהייט)	0° עד 35° צלסיוס (32° עד 95° פרנהייט)
אחסון	-40° עד 65° צלסיוס (-40° עד 149° פרנהייט)	-40° עד 65° צלסיוס (-40° עד 149° פרנהייט)
סוללה שטוחה	CR-2032	CR-2032

מפרט

Vostro A860	Vostro A840	מתאם AC
100-240 וולט זרם חילופין	100-240 וולט זרם חילופין	מתח כניסה
1.5 אמפר	1.5 אמפר	זרם כניסה (מרבי)
50-60 Hz	50-60 Hz	תדר כניסה
4.34 אמפר (מרבי בפעימות של 4 שניות); 3.34 אמפר (רציף)	4.34 אמפר (מרבי בפעימות של 4 שניות); 3.34 אמפר (רציף)	זרם יציאה
65 ואט	65 ואט	הספק יציאה
19.5 +/- 1.0 וולט ז"י	19.5 +/- 1.0 וולט ז"י	מתח יציאה נקוב
ממדים:		
28.2 מ"מ (1.11 אינץ')	28.2 מ"מ (1.11 אינץ')	גובה
57.9 מ"מ (2.28 אינץ')	57.9 מ"מ (2.28 אינץ')	רוחב
137.2 מ"מ (5.4 אינץ')	137.2 מ"מ (5.4 אינץ')	עומק
0.4 ק"ג (0.9 ליברה)	0.4 ק"ג (0.9 ליברה)	משקל (עם כבלים)

מפרט

Vostro A860	Vostro A840	מתאם AC (המשך)
טווח טמפרטורה:		
0° עד 35° צלסיוס (32° עד 95° פרנהייט)	0° עד 35° צלסיוס (32° עד 95° פרנהייט)	הפעלה
-40° עד 65° צלסיוס (-40° עד 149° פרנהייט)	-40° עד 65° צלסיוס (-40° עד 149° פרנהייט)	אחסון
Vostro A860	Vostro A840	מידות פיזיות
31.5 עד 36.8 מ"מ (1.24 עד 1.44 אינץ')	31.1 מ"מ עד 35.6 מ"מ (1.2 עד 1.4 אינץ')	גובה
376 מ"מ (14.8 אינץ')	340 מ"מ (13.39 אינץ')	רוחב
255 מ"מ (10.03 אינץ')	250 מ"מ (9.85 אינץ')	עומק
2.46 ק"ג (5.42 ליברה)	2.03 ק"ג (4.47 ליברה)	משקל (עם סוללת ארבעה תאים)
2.54 ק"ג (5.59 ליברות)	2.11 ק"ג (4.65 ליברה)	משקל (עם סוללת שישה תאים)

מפרט

Vostro A860	Vostro A840	תנאי סביבה
טווח טמפרטורה:		
0° עד 35° צלסיוס (32° עד 95° פרנהייט)	0° עד 35° צלסיוס (32° עד 95° פרנהייט)	הפעלה
-40° עד 65° צלסיוס (-40° עד 149° פרנהייט)	-40° עד 65° צלסיוס (-40° עד 149° פרנהייט)	אחסון
לחות יחסית (מקסימום):		
10% עד 90% (ללא עיבוי)	10% עד 90% (ללא עיבוי)	הפעלה
5% עד 95% (ללא עיבוי)	5% עד 95% (ללא עיבוי)	אחסון
רטט מקסימלי (על סמך ספקטרום של רטט אקראי המדמה את סביבת המשתמש):		
0.66 GRMS	0.66 GRMS	הפעלה
1.3 GRMS	1.3 GRMS	אחסון

מפרט

Vostro A860	Vostro A840	תנאי סביבה (המשך)
110 G		זעזוע מרבי (נמדד בכונן הקשיח כשהראשים נעולים עם פעימת חצי סינוס של 2 אלפיות שנייה):
110 G	110 G	הפעלה
163 G	163 G	אחסון
G2 או פחות כמוגדר בתקן ISA-S71.04-1985	G2 או פחות כמוגדר בתקן ISA-S71.04-1985	רמת זיהום בטיסה

מפרט

פתרון בעיות

הצבעה) בתוכנית הגדרת המערכת. לקבלת מידע נוסף, ראה *מדריך השירות* באתר support.dell.com. אם הבעיה נמשכת, פנה אל Dell (ראה "פנייה אל Dell" בעמוד 71).

CACHE DISABLED DUE TO FAILURE

(המטמון מנוטרל עקב כשל) — אירע כשל בזיכרון המטמון הראשי של המעבד. פנה אל Dell (ראה "פנייה אל Dell" בעמוד 71).

OPTICAL DRIVE CONTROLLER FAILURE

(כשל בבקר הכונן האופטי) — הכונן האופטי אינו מגיב לפקודות של המחשב.

DATA ERROR (שגיאת נתונים) — הכונן הקשיח

אינו יכול לקרוא את הנתונים.

DECREASING AVAILABLE MEMORY

(ירידה בקיבולת הזיכרון הזמין) — ייתכן כי מודול זיכרון אחד או יותר פגום או מותקן שלא כראוי. התקן מחדש את מודולי הזיכרון, ואם יש צורך – החלף אותם. לקבלת מידע נוסף, ראה *מדריך השירות* באתר support.dell.com.

פתרון בעיות

 **התראה:** כדי למנוע סכנת התחשמלות, חתכים עקב תנועת להבי מאוורר או פציעה אחרת, הקפד לנתק את המחשב משקע החשמל לפני פתיחת המכסה.

 **התראה:** לפני טיפול בחלק הפנימי של המחשב, קרא את המידע בנושא בטיחות המצורף למחשב. לעיון במידע על נהלים מומלצים נוספים בנושא בטיחות, בקר בדף הבית בנושא עמידה בדרישות התקינה בכתובת www.dell.com/regulatory_compliance.

הודעות שגיאה

אם הודעת השגיאה אינה נמצאת ברשימה, עיין בתיעוד של מערכת ההפעלה או של התוכנית שפעלה בעת הופעת ההודעה.

AUXILIARY DEVICE FAILURE (כשל בהתקן עזר) — ייתכן כי אירעה תקלה במשטח המגע או בעכבר החיצוני. בדוק את חיבור הכבל של העכבר החיצוני. הפעל את האפשרות **Pointing Device** (התקן

THE FILE BEING COPIED IS TOO LARGE FOR THE DESTINATION DRIVE (הקובץ

המועתק גדול מדי לכוון היעד) — הקובץ שאתה מנסה להעתיק גדול מדי ולא ניתן לאחסנו בדיסק, או שהדיסק מלא. נסה להעתיק את הקובץ לדיסק אחר או השתמש בדיסק בעל קיבולת גדולה יותר.

A FILENAME CANNOT CONTAIN ANY OF THE FOLLOWING CHARACTERS: \ / : * ?

(שם קובץ אינו יכול להכיל אף לא אחד מהתווים הבאים: \ / : * ? < > | " (אל תשתמש בתווים אלה בשמות קבצים).

GATE A20 FAILURE (כשל בשער A20) —

ייתכן כי אחד ממודולי הזיכרון רופף. התקן מחדש את מודולי הזיכרון, ואם יש צורך – החלף אותם. לקבלת מידע נוסף, ראה *מדריך השירות* באתר support.dell.com.

GENERAL FAILURE (תקלה כללית) — מערכת

ההפעלה אינה יכולה לבצע את הפקודה. לאחר ההודעה מופיע בדרך כלל מידע ספציפי – לדוגמה, Printer out of paper (הנייר במדפסת אזל). נקוט בפעולה המתאימה.

Disk C: FAILED INITIALIZATION (דיסק C: האתחול נכשל) —

אתחול הכונן הקשיח נכשל. הפעל את בדיקות הכונן הקשיח בתוכנית האבחון של Dell (ראה "תוכנית האבחון Dell Diagnostics" בעמוד 43).

DRIVE NOT READY (הכונן אינו מוכן) — לצורך

המשך הפעולה יש להתקין כונן קשיח. התקן כונן קשיח בתא הכונן הקשיח. לקבלת מידע נוסף, ראה *מדריך השירות* באתר support.dell.com.

ERROR READING PCMCIA CARD (שגיאה

בקריאת כרטיס PCMCIA) — המחשב אינו יכול לזהות את כרטיס ExpressCard. הכנס מחדש את הכרטיס או נסה להשתמש בכרטיס אחר. לקבלת מידע נוסף, ראה *מדריך השירות* באתר support.dell.com.

EXTENDED MEMORY SIZE HAS CHANGED (גודל הזיכרון המורחב השתנה) —

קיבולת הזיכרון הרשומה בזיכרון NVRAM אינה תואמת לזיכרון המותקן במחשב. הפעל מחדש את המחשב. אם הודעת השגיאה מופיעה שוב, פנה אל חברת Dell (ראה "פנייה אל Dell" בעמוד 71).

פתרון בעיות

HARD-DISK DRIVE FAILURE (כשל בכונן

הקשיח) — הכונן הקשיח אינו מגיב לפקודות של המחשב. כבה את המחשב, הסר את הכונן הקשיח (ראה מדריך השירות באתר support.dell.com) ואתחל את המחשב מהמדיה. לאחר מכן, כבה את המחשב, התקן מחדש את הכונן הקשיח והפעל מחדש את המחשב. אם הבעיה נמשכת, נסה להשתמש בכונן אחר. הפעל את בדיקות הכונן הקשיח בתוכנית האבחון של Dell (ראה "תוכנית האבחון Dell Diagnostics" בעמוד 43).

HARD-DISK DRIVE READ FAILURE (כשל

קריאה בכונן הקשיח) — ייתכן כי הכונן הקשיח פגום. כבה את המחשב, הסר את הכונן הקשיח (ראה מדריך השירות באתר support.dell.com) ואתחל את המחשב באמצעות המדיה. לאחר מכן, כבה את המחשב, התקן מחדש את הכונן הקשיח והפעל מחדש את המחשב. אם הבעיה נמשכת, נסה להשתמש בכונן אחר. הפעל את בדיקות הכונן הקשיח בתוכנית האבחון של Dell (ראה "תוכנית האבחון Dell Diagnostics" בעמוד 43).

INSERT BOOTABLE MEDIA (הכנס מדיה

המאפשרת אתחול) — מערכת ההפעלה מנסה לאתחל ממדיה שאינה מאפשרת אתחול. הכנס מדיה המאפשרת אתחול.

HARD-DISK DRIVE CONFIGURATION

ERROR (שגיאת תצורה בכונן הקשיח) — המחשב אינו יכול לזהות את סוג הכונן. כבה את המחשב, הסר את הכונן הקשיח (ראה מדריך השירות באתר support.dell.com) ואתחל את המחשב מהמדיה. לאחר מכן, כבה את המחשב, התקן מחדש את הכונן הקשיח והפעל מחדש את המחשב. הפעל את בדיקות הכונן הקשיח בתוכנית האבחון של Dell (ראה "תוכנית האבחון Dell Diagnostics" בעמוד 43).

HARD-DISK DRIVE CONTROLLER

FAILURE 0 (כשל 0 בבקר הכונן הקשיח) — הכונן הקשיח אינו מגיב לפקודות של המחשב. כבה את המחשב, הסר את הכונן הקשיח (ראה מדריך השירות באתר support.dell.com) ואתחל את המחשב מהמדיה. לאחר מכן, כבה את המחשב, התקן מחדש את הכונן הקשיח והפעל מחדש את המחשב. אם הבעיה נמשכת, נסה להשתמש בכונן אחר. הפעל את בדיקות הכונן הקשיח בתוכנית האבחון של Dell (ראה "תוכנית האבחון Dell Diagnostics" בעמוד 43).

KEYBOARD DATA LINE FAILURE (כשל בקו הנתונים של המקלדת) — בעת שימוש במקלדת חיצונית, בדוק את חיבור הכבל. הפעל את בדיקת בקר המקלדת בתוכנית האבחון של Dell (ראה "תוכנית האבחון Dell Diagnostics" בעמוד 43).

KEYBOARD STUCK KEY FAILURE (כשל עקב מקש תקוע במקלדת) — בעת שימוש במקלדת חיצונית או בלוח מקשים חיצוני, בדוק את חיבור הכבל. הפעל מחדש את המחשב, תוך הימנעות מלגעת במקלדת או במקשים בעת האתחול. הפעל בדיקת מקש תקוע בתוכנית האבחון של Dell (ראה "תוכנית האבחון Dell Diagnostics" בעמוד 43).

MEMORY ADDRESS LINE FAILURE AT ADDRESS; READ VALUE EXPECTING VALUE (כשל בשורת הכתובת של הזיכרון ברמת הכתובת; האפשרות 'קרא ערך' מצפה להזנת ערך) — ייתכן כי אחד ממודולי הזיכרון פגום או שלא הותקן כראוי. התקן מחדש את מודולי הזיכרון, ואם יש צורך – החלף אותם. לקבלת מידע נוסף, ראה *מדריך השירות* באתר support.dell.com.

INVALID CONFIGURATION INFORMATION-PLEASE RUN SETUP PROGRAM (פרטי תצורה לא חוקיים – הפעל את תוכנית התקנת המערכת) — פרטי תצורת המערכת אינם תואמים לתצורת החומרה. ההודעה עשויה להופיע לאחר התקנה של מודול זיכרון. תקן את האפשרויות המתאימות בתוכנית הגדרת המערכת. לקבלת מידע נוסף, ראה *מדריך השירות* באתר support.dell.com.

KEYBOARD CLOCK LINE FAILURE (כשל בשורת השעון של המקלדת) — בעת שימוש במקלדת חיצונית, בדוק את חיבור הכבל. הפעל את בדיקת בקר המקלדת בתוכנית האבחון של Dell (ראה "תוכנית האבחון Dell Diagnostics" בעמוד 43).

KEYBOARD CONTROLLER FAILURE (כשל בבקר המקלדת) — בעת שימוש במקלדת חיצונית, בדוק את חיבור הכבל. הפעל מחדש את המחשב, תוך הימנעות מלגעת במקלדת או בעכבר בעת האתחול. הפעל את בדיקת בקר המקלדת בתוכנית האבחון של Dell (ראה "תוכנית האבחון Dell Diagnostics" בעמוד 43).

MEMORY ODD/EVEN LOGIC FAILURE AT ADDRESS; READ VALUE EXPECTING

VALUE (כשל לוגי מסוג אי-זוגי/זוגי של הזיכרון ברמת הכתובת; האפשרות 'קרא ערך' מצפה להזנת ערך) — ייתכן כי אחד ממודולי הזיכרון פגום או שלא הותקן כראוי. התקן מחדש את מודולי הזיכרון, ואם יש צורך – החלף אותם. לקבלת מידע נוסף, ראה מדריך השירות באתר support.dell.com.

MEMORY WRITE/READ FAILURE AT ADDRESS, READ VALUE EXPECTING

VALUE (כשל כתיבה/קריאה של הזיכרון ברמת הכתובת; האפשרות 'קרא ערך' מצפה להזנת ערך) — ייתכן כי אחד ממודולי הזיכרון פגום או שלא הותקן כראוי. התקן מחדש את מודולי הזיכרון, ואם יש צורך – החלף אותם. לקבלת מידע נוסף, ראה מדריך השירות באתר support.dell.com.

No boot device available (אין התקן אתחול זמין) — המחשב אינו מוצא את הכונן הקשיח. אם הכונן הקשיח הוא התקן האתחול שלך, ודא כי הכונן מותקן כראוי וכי הוא מחולק למחיצות כהתקן אתחול.

MEMORY ALLOCATION ERROR (שגיאת הקצאת זיכרון) — התוכנה שאתה מנסה להפעיל

מתנגשת עם מערכת ההפעלה, עם תוכנית אחרת או עם תוכנית שירות. כבה את המחשב, המתן 30 שניות והפעל אותו מחדש. נסה להפעיל את התוכנית פעם נוספת. אם הודעת השגיאה שבה ומופיעה, עיין בתיעוד התוכנה.

MEMORY DATA LINE FAILURE AT ADDRESS; READ VALUE EXPECTING

VALUE (כשל בקו הנתונים של הזיכרון ברמת הכתובת; האפשרות 'קרא ערך' מצפה להזנת ערך) — ייתכן כי אחד ממודולי הזיכרון פגום או שלא הותקן כראוי. התקן מחדש את מודולי הזיכרון, ואם יש צורך – החלף אותם. לקבלת מידע נוסף, ראה מדריך השירות באתר support.dell.com.

MEMORY DOUBLE WORD LOGIC FAILURE AT ADDRESS; READ VALUE

EXPECTING VALUE (כשל לוגי מסוג כפל מילים של הזיכרון ברמת הכתובת; האפשרות 'קרא ערך' מצפה להזנת ערך) — ייתכן כי אחד ממודולי הזיכרון פגום או שלא הותקן כראוי. התקן מחדש את מודולי הזיכרון, ואם יש צורך – החלף אותם. לקבלת מידע נוסף, ראה מדריך השירות באתר support.dell.com.

OPTIONAL ROM BAD CHECKSUM (סכום ביקורת שגוי בזיכרון ROM אופציונלי) — אירע כשל בזיכרון ה-ROM האופציונלי. פנה אל חברת Dell (ראה "פנייה אל Dell" בעמוד 71).

A REQUIRED .DLL FILE WAS NOT FOUND (קובץ DLL חיוני לא נמצא) — בתוכנית שאתה מנסה להפעיל חסר קובץ חיוני. הסר את התוכנית והתקן אותה מחדש.

1 לחץ על לחצן 'התחל' של Windows Vista

 ← לוח הבקרה ← תוכניות ← תוכניות ותכונות.

2

בחר בתוכנית שברצונך להסיר.

3 לחץ על **Uninstall** (הסרת התקנה).

4 עיין בהוראות ההתקנה שבתיעוד התוכנית והתקן אותה מחדש.

SECTOR NOT FOUND (הסקטור לא נמצא) — מערכת ההפעלה אינה יכולה לאתר סקטור מסוים בכונן הקשיח. ייתכן כי הכונן הקשיח כולל סקטור פגום או טבלת FAT שנפגמה. הפעל את תוכנית השירות של Windows לבדיקת שגיאות כדי לבדוק את מבנה הקבצים בכונן. לקבלת הוראות, עיין בתכונת העזרה

NO BOOT SECTOR ON HARD DRIVE (אין סקטור אתחול בכונן הקשיח) — ייתכן כי מערכת ההפעלה נפגמה. פנה אל חברת Dell (ראה "פנייה אל Dell" בעמוד 71).

NO TIMER TICK INTERRUPT (אין פסיקת שנתות בקוצב הזמן) — ייתכן כי קיימת תקלה באחד השבבים בלוח המערכת. הפעל את בדיקות התקנת המערכת בתוכנית האבחון של Dell (ראה "תוכנית האבחון Dell Diagnostics" בעמוד 43).

NOT ENOUGH MEMORY OR RESOURCES; EXIT SOME PROGRAMS AND TRY AGAIN (אין די זיכרון או משאבים; סגור חלק מהתוכניות המופעלות ונסה שוב) — יותר מדי תוכניות מופעלות בעת ובעונה אחת. סגור את כל החלונות הפעילים והפעל את התוכניות הרצויה.

OPERATING SYSTEM NOT FOUND (לא נמצאה מערכת הפעלה) — התקן מחדש את הכונן הקשיח (ראה *מדריך השירות* באתר support.dell.com). אם הבעיה נמשכת, פנה אל Dell (ראה "פנייה אל Dell" בעמוד 71).

פתרון בעיות

TIME-OF-DAY CLOCK STOPPED (שעון הזמן נעצר) — ייתכן כי תצטרך להחליף את הסוללה השטוחה התומכת בהגדרות התצורה של המערכת. חבר את המחשב לשקע חשמל כדי לטעון את הסוללה. אם הבעיה נמשכת, פנה אל Dell (ראה "פנייה אל Dell" בעמוד 71).

TIME-OF-DAY NOT SET; PLEASE RUN THE SYSTEM SETUP PROGRAM (לא הוגדרה שעה; הפעל את תוכנית התקנת המערכת) — השעה או התאריך השמורים בתוכנית הגדרת המערכת אינם תואמים לשעון המערכת. תקן את ההגדרות באפשרויות **Date** (תאריך) ו-**Time** (שעה). לקבלת מידע נוסף, ראה *מדריך השירות* באתר support.dell.com.

TIMER CHIP COUNTER 2 FAILED (מונה 2 של שבב קוצב הזמן נכשל) — ייתכן כי קיימת תקלה באחד השבבים בלוח המערכת. הפעל את בדיקות התקנת המערכת בתוכנית האבחון של Dell (ראה "תוכנית האבחון Dell Diagnostics" בעמוד 43).

והתמיכה של Windows (לחץ על **התחל** ← **עזרה ותמיכה**). אם גילית מספר גדול של סקטורים פגומים, בצע גיבוי של הנתונים (אם הדבר אפשרי), ולאחר מכן אתחל מחדש את הוונן הקשיח.

SEEK ERROR (שגיאת חיפוש) — מערכת ההפעלה אינה מצליחה למצוא רצועה מסוימת בכוון הקשיח.

SHUTDOWN FAILURE (כשל כיבוי) — ייתכן כי קיימת תקלה באחד השבבים בלוח המערכת. הפעל את בדיקות התקנת המערכת בתוכנית האבחון של Dell (ראה "תוכנית האבחון Dell Diagnostics" בעמוד 43).

TIME-OF-DAY CLOCK LOST POWER (שעון הזמן אינו מקבל הספקת חשמל) — הגדרות תצורת המערכת נפגמו. חבר את המחשב לשקע חשמל כדי לטעון את הסוללה. אם הבעיה נמשכת, נסה לשחזר את הנתונים על-ידי כניסה לתוכנית הגדרת המערכת ויציאה מיידית ממנה (ראה *מדריך השירות* באתר support.dell.com). אם ההודעה מופיעה שוב, פנה אל חברת Dell (ראה "פנייה אל Dell" בעמוד 71).

הודעות מערכת



הערה: אם ההודעה שקיבלת אינה נמצאת בטבלה, עיין בתיעוד של מערכת ההפעלה או של התוכנית שפעלה בעת הופעת ההודעה.

ALERT! PREVIOUS ATTEMPTS AT BOOTING THIS SYSTEM HAVE FAILED AT CHECKPOINT [NNNN]. FOR HELP IN RESOLVING THIS PROBLEM, PLEASE NOTE THIS CHECKPOINT AND CONTACT DELL TECHNICAL SUPPORT (ניסיונות קודמים לאתחול מערכת זו נכשלו בנקודת הבדיקה [NNNN]); לקבלת עזרה בפתרון בעיה זו, רשום נקודת בדיקה זו ופנה לתמיכה הטכנית של חברת (DELL) — המחשב נכשל בהשלמת שגרת ההפעלה שלוש פעמים ברציפות עקב אותה שגיאה (לקבלת עזרה, ראה "פנייה אל Dell" בעמוד 71).

CMOS CHECKSUM ERROR (שגיאת סכום ביקורת CMOS) — כשל אפשרי בלוח המערכת או סוללת RTC חלשה. החלף את הסוללה. ראה *מדריך השירות* באתר support.dell.com או ראה "פנייה אל Dell" בעמוד 71 לקבלת עזרה.

UNEXPECTED INTERRUPT IN PROTECTED MODE (פטיקה בלתי-צפויה במצב מוגן) — ייתכן כי אירעה תקלה בבקר המקלדת, או שאחד ממודולי הזיכרון רופף. הפעל את בדיקות זיכרון המערכת ואת בדיקת בקר המקלדת בתוכנית האבחון של Dell (ראה "תוכנית האבחון Dell Diagnostics" בעמוד 43).

X:\ IS NOT ACCESSIBLE; THE DEVICE IS NOT READY (X:\ אינו נגיש; ההתקן אינו מוכן) — הכנס דיסק לכוון ונסה שוב.

WARNING: BATTERY IS CRITICALLY LOW (אזהרה: הסוללה כמעט ריקה) — הסוללה עומדת להתרוקן. החלף את הסוללה או חבר את המחשב לשקע חשמל. אם לא ניתן לעשות זאת, הפעל את מצב שינה או כבה את המחשב.

פתרון בעיות

- אם הכונן הקשיח הוא התקן האתחול שלך, וודא כי הכבלים מחוברים כראוי, כי הכונן מותקן כראוי וכי הוא מחולק למחיצות כהתקן אתחול.
- היכנס להגדרות המערכת וודא כי נתוני רצף האתחול נכונים (ראה מדריך השירות באתר support.dell.com).

NO TIMER TICK INTERRUPT (אין פסיקת שנתות בקוצב הזמן) — ייתכן כי אחד השבבים בלוח המערכת אינו תקין, או שקיימת תקלה בלוח המערכת (לקבלת סיוע, ראה "פנייה אל Dell" בעמוד 71).

USB OVER CURRENT ERROR (שגיאת זרם יתר ב-USB) — נתק את התקן ה-USB. השתמש במקור חשמל חיצוני עבור ההתקן.

CPU FAN FAILURE (כשל במאוורר המעבד) — כשל במאוורר של מעבד המחשב. החלף את המאוורר. ראה מדריך השירות באתר support.dell.com.

HARD-DISK DRIVE FAILURE (כשל בכונן הקשיח) — כשל אפשרי בכונן הקשיח במהלך הבדיקה העצמית המתבצעת באתחול (POST). בדוק את הכבלים או החלף כוננים קשיחים. לקבלת סיוע, ראה "פנייה אל Dell" בעמוד 71.

HARD-DISK DRIVE READ FAILURE (כשל קריאה בכונן הקשיח) — כשל אפשרי בכונן הקשיח במהלך הבדיקה העצמית המתבצעת באתחול. (לקבלת סיוע, ראה "פנייה אל Dell" בעמוד 71).

KEYBOARD FAILURE (כשל במקלדת) — תקלה במקלדת, או שכבל המקלדת רופף.

NO BOOT DEVICE AVAILABLE (אין התקן אתחול זמין) — אין מחיצה שניתן לאתחל ממנה בכונן הקשיח, או שכבל הכונן הקשיח רופף, או שלא קיים התקן שניתן לאתחל ממנו.

פתרון בעיות של תוכנה וחומרה

אם התקן אינו מזוהה במהלך התקנת מערכת ההפעלה או אם הוא מזוהה אך מוגדר לא נכון, אפשר לפתור את אי-התאימות באמצעות 'פותר בעיות החומרה'.

להפעלת 'פותר בעיות החומרה':

- 1 לחץ על הלחצן 'התחל'  של Windows Vista, ולחץ על **עזרה ותמיכה**.
- 2 הקלד פותר בעיות החומרה בשדה החיפוש והקש על <Enter> כדי להתחיל בחיפוש.
- 3 בתוצאות החיפוש, בחר באפשרות המתארת בצורה הטובה ביותר את הבעיה ובצע את שלבי הפתרון הנותרים.

NOTICE: HARD DRIVE SELF MONITORING SYSTEM HAS REPORTED THAT A PARAMETER HAS EXCEEDED ITS NORMAL OPERATING RANGE. DELL RECOMMENDS THAT YOU BACK UP YOUR DATA REGULARLY. A PARAMETER OUT OF RANGE MAY OR MAY NOT INDICATE A POTENTIAL HARD DRIVE PROBLEM (הודעה: מערכת הניטור העצמי של הכונן הקשיח דיווחה כי פרמטר מסוים חרג מטווח הפעולה הרגיל שלו; חברת DELL ממליצה על גיבוי סדיר של הנתונים; פרמטר מחוץ לטווח עשוי לציין בעיה אפשרית בכונן הקשיח, אם כי לא בהכרח) — שגיאת SMART, תקלה אפשרית בכונן הקשיח.

פתרון בעיות

כדי לעיין בפרטי תצורת המחשב ולוודא כי ההתקן שברצונך לבדוק מוצג בתוכנית הגדרת המערכת והנו פעיל, ראה *מדריך השירות* באתר support.dell.com. הפעל את תוכנית האבחון של Dell מהכונן הקשיח או ממדיית *Drivers and Utilities* (מנהלי התקנים ותוכניות שירות) של Dell.

הפעלת תוכנית האבחון של Dell מהכונן

הקשיח

-  **הערה:** אם המחשב אינו מציג תמונת מסך, ראה "פנייה אל Dell" בעמוד 71.
- 1 ודא כי המחשב מחובר לשקע חשמל שנבדק ונמצא תקין.
 - 2 הפעל (או הפעל מחדש) את המחשב.
 - 3 עם הופעת הלוגו של Dell™, הקש מיד על <F12>. בחר **Diagnosics** (אבחון) מתפריט ההתחלה ולחץ על <Enter>.

 **הערה:** אם אתה ממתין זמן רב מדי והסמליל (לוגו) של מערכת ההפעלה מופיע, המשך להמתין עד שיופיע שולחן העבודה של

תוכנית האבחון Dell Diagnostics

 **התראה:** לפני טיפול בחלק הפנימי של המחשב, קרא את המידע בנושא בטיחות המצורף למחשב. לעיון במידע על נהלים מומלצים נוספים בנושא בטיחות, בקר בדף הבית בנושא עמידה בדרישות התקינה בכתובת www.dell.com/regulatory_compliance.

מתי להשתמש בתוכנית האבחון Dell Diagnostics

אם נתקלת בבעיה במחשב, בצע את הבדיקות שבסעיף 'תקיעת חומרה ובעיות תוכנה' (ראה "בעיות היתקעות ותוכנה" בעמוד 48) והפעל את תוכנית האבחון של Dell לפני שתפנה לחברה לקבלת סיוע טכני. מומלץ שתדפיס הליכים אלה לפני שתתחיל.

 **הודעה:** תוכנית האבחון של Dell פועלת רק במחשבי Dell.

 **הערה:** מדיית *Drivers and Utilities* (מנהלי התקנים ותוכניות שירות) הנה אופציונלית וייתכן כי לא סופקה עם המחשב.

הפעלת תוכנית האבחון של Dell ממדיית Drivers and Utilities (מנהלי התקנים ותוכניות שירות) של Dell

- 1 הכנס את התקליטור Drivers and Utilities.
- 2 כבה את המחשב והפעל אותו מחדש.
עם הופעת הלוגו של DEL, הקש מיד על <F12>.

 **הערה:** אם אתה ממתין זמן רב מדי והסמליל (לוגו) של מערכת ההפעלה מופיע, המשך להמתין עד שיופיע שולחן העבודה של Microsoft® Windows®, ולאחר מכן כבה את המחשב ונסה שוב.

 **הערה:** הצעדים הבאים משנים את רצף האתחול באופן חד פעמי בלבד. בהפעלה הבאה, המחשב יופעל בהתאם להתקנים שצוינו בתוכנית הגדרת המערכת.

- 3 כאשר רשימת ההתקנים של האתחול מופיעה, בחר **CD/DVD/CD-RW** והקש על <Enter>.
- 4 בתפריט שמופיע, בחר באפשרות **Boot from CD-ROM** (אתחול מכונן תקליטורים) ולחץ על <Enter>.

Microsoft® Windows®, ולאחר מכן כבה את המחשב ונסה שוב.

 **הערה:** אם מופיעה הודעה המציינת כי לא נמצאה מחיצה של תוכנית שירות לאבחון, הפעל את תוכנית האבחון Dell Diagnostics ממדיית Drivers and Utilities (מנהלי התקן ותוכניות שירות).

4 לחץ על מקש כלשהו כדי להפעיל את תוכנית האבחון של Dell ממחיצת תוכנית האבחון בכונן הקשיח ובצע את ההוראות המופיעות במסך.

פתרון בעיות

- אם מופיעה הודעת שגיאה במסך, רשום לעצמך את הנוסח המדויק שלה. הודעה זו עשויה לסייע לצוות התמיכה הטכנית באבחון הבעיה ותיקונה.
- אם מופיעה הודעת שגיאה בתוכנית, עיין בתיעוד של התוכנית עצמה.



הערה: ההליכים במסמך זה נכתבו עבור תצוגת ברירת המחדל של Windows, כך שייטכן שלא יהיו ישימים אם הגדרת את מחשב Dell שברשותך לתצוגה הקלאסית של Windows.

בעיות אספקת מתח



התראה: לפני טיפול בחלק הפנימי של המחשב, קרא את המידע בנושא בטיחות המצורף למחשב. לעיון במידע על נהלים מומלצים נוספים בנושא בטיחות, בקר בדף הבית בנושא עמידה בדרישות התקינה בכתובת www.dell.com/regulatory_compliance

5 הקלד 1 כדי להפעיל את תפריט התקליטור והקש על <Enter> כדי להמשיך.

6 ברשימה הממוספרת, בחר באפשרות **Run the 32 Bit Dell Diagnostics** (הפעל את תוכנית האבחון ל-32 סיביות של Dell). אם רשומת מספר גרסאות, בחר את הגרסה המתאימה למחשב שברשותך.

7 עם הפופעת ה-**Main Menu** (תפריט ראשי) של תוכנית האבחון של Dell, בחר את הבדיקה שברצונך להפעיל ובצע את ההוראות המופיעות במסך.

עצות לפתרון בעיות

פעל בהתאם לעצות הבאות כאשר תנסה לפתור בעיות במחשב שלך:

- אם הוספת או הסרת חלק לפני תחילת הבעיה, עיין בהליכי ההתקנה וודא כי החלק מותקן כראוי (ראה *מדריך השירות* באתר support.dell.com).
- אם התקן אינו פועל, ודא כי ההתקן מחובר כראוי.

נורית ההפעלה כבויה — המחשב כבוי או שאינו מקבל הספקת חשמל.

- חבר מחדש את כבל החשמל למחבר החשמל שבגב המחשב ולשקע החשמל.
- עקוף מפצלים, כבלים מאריכים והתקני הגנה אחרים נגד בעיות חשמל, כדי לבדוק אם ניתן להפעיל את המחשב כראוי.
- ודא כי כל מפצל הנמצא בשימוש אכן מחובר לשקע החשמל ומופעל.
- ודא כי שקע החשמל תקין. לשם כך, חבר אליו מכשיר אחר כגון מנורה.
- ודא כי כבל החשמל הראשי וכבל הלוח הקדמי מחוברים היטב ללוח המערכת (ראה מדריך השירות באתר support.dell.com).

אם צבע נורית ההפעלה כחול והמחשב אינו מגיב —

- ודא שהצג מחובר ומופעל.
- אם נורית ההפעלה מהבהבת בכחול** — המחשב נמצא במצב המתנה. הקש על מקש כלשהו במקלדת, הזז את העכבר או לחץ על לחצן ההפעלה כדי לחזור לפעולה רגילה.
- אם נורית ההפעלה מהבהבת בכתום** — המחשב מקבל אספקת חשמל, ייתכן שהתקן כלשהו אינו פועל כהלכה או מותקן בצורה שגויה.
- הסר ולאחר מכן התקן מחדש את כל מודולי הזיכרון (ראה מדריך השירות באתר support.dell.com).
 - הסר את כל כרטיסי ההרחבה, לרבות כרטיסי גרפיקה והתקן אותם מחדש (ראה מדריך השירות באתר support.dell.com).
- אם נורית ההפעלה מאירה בכתום** — ישנה בעיה באספקת חשמל, ייתכן שהתקן כלשהו אינו פועל כהלכה או מותקן בצורה שגויה.

בעיות זיכרון



התראה: לפני טיפול בחלק הפנימי של המחשב, קרא את המידע בנושא בטיחות המצורף למחשב. לעיון במידע על נהלים מומלצים נוספים בנושא בטיחות, בקר בדף הבית בנושא עמידה בדרישות התקינה בכתובת www.dell.com/regulatory_compliance.

אם מופיעה הודעה על כך שאין מספיק זיכרון —

- שמור וסגור את כל הקבצים הפתוחים וצא מכל התוכניות הפתוחות שאינך משתמש בהן כדי לבדוק אם הדבר פותר את הבעיה.
- בדוק בתיעוד התוכנה מהן דרישות הזיכרון המינימליות. לפי הצורך, התקן זיכרון נוסף (ראה מדריך השירות באתר support.dell.com).

- ודא כי כבל החשמל של המעבד מחובר היטב למחבר החשמל בלוח המערכת (ראה מדריך השירות באתר support.dell.com).
- ודא כי כבל החשמל הראשי וכבל הלוח הקדמי מחוברים היטב ללוח המערכת (ראה מדריך השירות באתר support.dell.com).

סלק הפרעות — כמה מהסיבות האפשריות להפרעות הן:

- כבלים מאריכים של חשמל, מקלדת ועכבר
- התקנים רבים מדי המחוברים לאותו מפצל חשמלי
- מספר מפצלי שקעים מחוברים לאותו שקע חשמל

בעיות היתקעות ותוכנה



התראה: לפני טיפול בחלק הפנימי של המחשב, קרא את המידע בנושא בטיחות המצורף למחשב. לעיון במידע על נהלים מומלצים נוספים בנושא בטיחות, בקר בדף הבית בנושא עמידה בדרישות התקינה בכתובת www.dell.com/regulatory_compliance.

לא ניתן להפעיל את המחשב ודא שכבל החשמל מחובר היטב למחשב ולשקע החשמל

המחשב מפסיק להגיב



הודעה: אם לא ניתן לבצע כיבוי מסודר של מערכת ההפעלה, אתה עלול לאבד נתונים.

כבה את המחשב — אם אינך מצליח לקבל תגובה של המחשב בלחיצה על מקש במקלדת או בהזזת העכבר, לחץ לחיצה ארוכה על לחצן ההפעלה למשך 8 עד 10 שניות לפחות (עד לכיבוי המחשב), ולאחר מכן הפעל מחדש את המחשב.

- הדק את מודולי הזיכרון (ראה *מדריך השירות* באתר support.dell.com) כדי להבטיח פעולה של התקשורת בין המחשב ואותם המודולים.
- הפעל את תוכנית האבחון של Dell (ראה "תוכנית האבחון Dell Diagnostics" בעמוד 43).

אם אתה נתקל בבעיות זיכרון אחרות —

- הדק את מודולי הזיכרון (ראה *מדריך השירות* באתר support.dell.com) כדי להבטיח פעולה של התקשורת בין המחשב ואותם המודולים.
- הקפד לבצע את ההנחיות להתקנת זיכרון (ראה *מדריך השירות* באתר support.dell.com).
- ודא שהמחשב תומך בזיכרון שבו אתה משתמש. לקבלת מידע נוסף על סוג הזיכרון שבו תומך המחשב, ראה "זיכרון" בעמוד 20.
- הפעל את תוכנית האבחון של Dell (ראה "תוכנית האבחון Dell Diagnostics" בעמוד 43).

תוכנית כלשהי מיועדת לפעול עם גרסה קודמת של מערכת ההפעלה **Microsoft® Windows®**

הפעל את אשף תאימות התוכניות —

אשף תאימות התוכניות מגדיר תוכנית כלשהי כך שתפעל בסביבה דומה לסביבות הפעלה שאינן Windows Vista.

1 לחץ על **התחל**  ← **לוח הבקרה** ← **תוכניות**
← **השתמש בתוכנית קודמת בגרסה זו של Windows**.

2 במסך הפתיחה, לחץ על **הבא**.

3 פעל בהתאם להוראות המופיעות במסך.

מופיע מסך בצבע כחול מלא

כבה את המחשב — אם אינך מצליח לקבל תגובה של המחשב בלחיצה על מקש במקלדת או בהזזת העכבר, לחץ לחיצה ארוכה על לחצן ההפעלה למשך 8 עד 10 שניות לפחות (עד לכיבוי המחשב), ולאחר מכן הפעל מחדש את המחשב.

תוכנית מפסיקה להגיב

סיים את פעולת התוכנית —

1 הקש בו-זמנית על **<Ctrl><Shift><Esc>** כדי לגשת למנהל המשימות, ולחץ על הכרטיסייה **יישומים**.

2 בחר בתוכנית שאינה מגיבה, ולאחר מכן לחץ על **סיים משימה**.

תוכנית כלשהי קורסת באופן חוזר ונשנה

 **הערה:** בדרך כלל, תוכניות מחשב כוללות הוראות התקנה בתיעוד או במדיה (תקליטור או תקליטור DVD) המצורפת אליהן.

עיין בתיעוד התוכנה — במקרה הצורך, הסר את התוכנית והתקן אותה מחדש.

בעיות תוכנה אחרות

עיין בתיעוד התוכנה או פנה ליצרן התוכנה לקבלת מידע לפתרון בעיות —

- ודא כי התוכנית תואמת למערכת ההפעלה המותקנת במחשב.
- ודא כי המחשב עונה על דרישות החומרה המזעריות להפעלת התוכנה. לקבלת מידע, עיין בתיעוד של התוכנה.
- ודא כי התוכנה הותקנה והוגדרה כראוי.
- ודא שמנהלי ההתקנים אינם מתנגשים עם התוכנית.
- במקרה הצורך, הסר את התוכנית והתקן אותה מחדש.

גבה את הקבצים שלך מיידי

- השתמש בתוכנית לסריקת וירוסים כדי לבדוק את הכוון הקשיח, התקליטורים או תקליטורי ה-DVD.
- שמור וסגור את כל הקבצים הפתוחים, צא מכל התוכניות הפתוחות וכבה את המחשב מתפריט 'התחל'.

שירות העדכונים הטכניים של Dell

שירות העדכונים הטכניים של Dell מספק מידע על שדרוגי תוכנה וחומרה צפויים עבור מחשבך באמצעות הדוא"ל. השירות ניתן ללא תשלום, כולל אפשרות להתאים את התוכן והעיצוב וכן את תדירות קבלת הדיווחים.

לרישום לשירות העדכונים הטכניים של Dell, בקר באתר האינטרנט support.dell.com/technicalupdate.

פתרון בעיות

בחלק העליון של דף הבית של Dell Support Center מוצג מספר הדגם של המערכת נוסף לתג השירות וקוד השירות המהיר שלו.

לקבלת מידע נוסף אודות Dell Support Center, עיין במדריך הטכנולוגיה של Dell (Dell Technology Guide). המדריך זמין באמצעות תכונת העזרה והתמיכה של Windows (התחל ← עזרה ותמיכה) ובאתר התמיכה של Dell (support.dell.com).

Dell Support Center

האתר Dell Support Center מסייע לך לחפש את השירות, התמיכה והמידע הספציפי-למערכת הנחוצים לך. לקבלת מידע נוסף אודות Dell Support Center ואודות כלי התמיכה הזמינים, לחץ על הלשונית **Services** (שירותים) בכתובת support.dell.com.

לחץ על הסמל  בסרגל המשימות כדי להפעיל את היישום. דף הבית מספק קישורים עבור גישה אל:

- עזרה עצמית (פתרון בעיות, אבטחה, ביצועי מערכת, רשת/אינטרנט, גיבוי/שחזור וכן Windows Vista)
- התראות (התראות של תמיכה טכנית רלוונטיות למחשב שלך)
- סיוע של Dell (תמיכה טכנית עם DellConnect™, שירות לקוחות, הדרכה וערכות לימוד, עזרה מסוג "כיצד לבצע" עם Dell on Call וכן סריקה מקוונת עם PCCheckUp)
- אודות המערכת שלך (תיעוד המערכת, מידע בנושא אחריות, מידע על המערכת, שדרוגים ואביזרים)

פתרון בעיות

התקנה מחדש של תוכנה

אם מופיע סימן קריאה ליד שם ההתקן, ייתכן שיהיה עליך להתקין מחדש את מנהל ההתקן או להתקין מנהל התקן חדש (ראה "התקנה מחדש של מנהלי התקנים ותוכניות שירות" בעמוד 53).

התקנה מחדש של מנהלי התקנים ותוכניות שירות

 **הודעה:** אתר התמיכה של Dell בכתובת support.dell.com והתקליטור *Drivers and Utilities* (מנהלי התקנים ותוכניות שירות) מספקים מנהלי התקנים שקיבלו אישור למחשבי Dell™. התקנת מנהלי התקנים ממקורות אחרים עלולה לגרום לפעולה לא תקינה של המחשב.

חזרה לגרסה קודמת של מנהל התקן

- 1 לחץ על לחצן 'התחל' של Windows Vista , ולאחר מכן לחץ באמצעות לחצן העכבר הימני על **מחשב**.
- 2 לחץ על **מאפיינים** ← **מנהל ההתקנים**.

התקנה מחדש של תוכנה

מנהלי התקנים

זיהוי מנהלי התקנים

אם אתה נתקל בבעיה לגבי התקן כלשהו, בדוק אם מנהל ההתקן הוא מקור הבעיה ועדכן אותו במידת הצורך.

- 1 לחץ על לחצן 'התחל' של Windows Vista™ , ולאחר מכן לחץ באמצעות לחצן העכבר הימני על **מחשב**.
- 2 לחץ על **מאפיינים** ← **מנהל ההתקנים**.

 **הערה:** כעת עשוי להופיע החלון **בקרת חשבון משתמש**. אם אתה מנהל מערכת במחשב, לחץ על **המשך**; אחרת, פנה למנהל המערכת כדי להמשיך.

גלול את הרשימה מטה ובדוק אם מופיע סימן קריאה (עיגול צהוב עם סימן [!]) בסמל ההתקן.

1 כשמוצג שולחן העבודה של Windows, הכנס את התקליטור *Drivers and Utilities* (מנהל התקנים ותוכניות שירות) לכונן.

אם זו הפעם הראשונה שבה אתה משתמש בתקליטור *Drivers and Utilities*, עבור אל שלב 2. אם לא, עבור אל שלב 5.

2 כאשר תוכנית ההתקנה שבמדיית *Drivers and Utilities* מופעלת, פעל בהתאם להוראות המופיעות במסך.

 **הערה:** ברוב המקרים, התוכנית שבתקליטור *Drivers and Utilities* מופעלת אוטומטית. אם לא, הפעל את 'סייר Windows', לחץ על ספריית כונן המדיה כדי להציג את תוכן המדיה ולחץ פעמיים על הקובץ **autorcd.exe**.

3 כאשר החלון **InstallShield Wizard Complete** (אשף InstallShield השלים את ההתקנה) נפתח, הוצא את מדיית *Drivers and Utilities* מהכונן ולחץ על **Finish** (סיום) כדי להפעיל את המחשב מחדש.

 **הערה:** כעת עשוי להופיע החלון **בקרת חשבון משתמש**. אם אתה מנהל המערכת במחשב, לחץ על **המשך**; אם לא, צור קשר עם מנהל המערכת כדי להיכנס למנהל ההתקנים.

3 לחץ באמצעות לחצן העכבר הימני על ההתקן שעבורו הותקן מנהל ההתקן החדש, ולחץ על **מאפיינים**.

4 לחץ על הכרטיסייה **מנהלי התקנים** ← **חזור למנהל התקן קודם**.

אם השימוש באפשרות 'חזור למנהל התקן קודם' אינו פותר את הבעיה, השתמש בתכונת 'שחזור המערכת' (ראה "שחזור מערכת ההפעלה" בעמוד 56) כדי להחזיר את המחשב למצב ההפעלה שהתקיים לפני התקנת מנהל ההתקן החדש.

שימוש במדיית **Drivers and Utilities**

אם השימוש באפשרויות 'חזור למנהל התקן קודם' או 'שחזור המערכת' (ראה "שחזור מערכת ההפעלה" בעמוד 56) אינו פותר את הבעיה, התקן מחדש את מנהל ההתקן ממדיית *Drivers and Utilities*.

התקנה מחדש של תוכנה

אם מנהל התקן מסוים אינו מופיע ברשימה, פירוש הדבר שאין הוא נחוץ למערכת ההפעלה.

התקנה מחדש של מנהלי התקנים באופן ידני

לאחר פריסת קובצי מנהלי התקנים אל הכונן הקשיח כפי שהוסבר במקטע הקודם:

1 לחץ על לחצן 'התחל' של Windows Vista, ולאחר מכן לחץ באמצעות לחצן העכבר הימני על **מחשב**.

2 לחץ על **מאפיינים** ← **מנהל ההתקנים**.

הערה: כעת עשוי להופיע החלון בקרת

חשבון משתמש. אם אתה מנהל המערכת במחשב, לחץ על **המשך**; אם לא, צור קשר עם מנהל המערכת כדי להיכנס למנהל ההתקנים.

3 לחץ פעמיים על סוג ההתקן שעבורו אתה מתקין את מנהל ההתקן (לדוגמה, **שמע** או **וידאו**).

4 לחץ פעמיים על שם ההתקן שעבורו אתה מתקין את מנהל ההתקן.

4 עם הופעת שולחן העבודה של Windows, הכנס שוב את התקליטור *Drivers and Utilities*.

5 במסך **Welcome Dell System Owner** (ברוך הבא, בעל מחשב Dell), לחץ על **Next** (הבא).

הערה: מדיית *Drivers and Utilities*

מציגה מנהלי התקנים רק עבור החומרה שהגיעה עם המחשב. אם התקנת רכיבי חומרה נוספים, ייתכן כי מנהלי ההתקנים של רכיבים אלה לא יוצגו. אם אותם מנהלי התקנים אינם מוצגים, צא מהתוכנית *Drivers and Utilities*. לקבלת למידע נוסף על מנהלי התקנים, עיין בתיעוד המצורף להתקן.

כעת מופיעה הודעה המציינת כי מדיית *Drivers and Utilities* מזדה פריטי חומרה במחשב.

מנהלי ההתקנים שנעשה בהם שימוש במחשב מוצגים אוטומטית בחלון **My Drivers** (מנהלי ההתקנים שלי) – **תקליטור המשאבים זיהה רכיבים אלה במחשב שלך**.

6 לחץ על מנהל ההתקן שברצונך להתקין מחדש ופעל בהתאם להוראות המופיעות במסך.

שימוש בשחזור המערכת של Microsoft® Windows®

מערכת ההפעלה Windows מציעה את תכונת 'שחזור המערכת', המאפשרת להחזיר את המחשב למצב פעולה קודם (מבלי להשפיע על קובצי נתונים) על עוד שינויים בחומרה, בתוכנה או בהגדרות מערכת אחרות הותירו אותו במצב פעולה לא רצוי. כל השינויים שתכונת 'שחזור המערכת' מבצעת במחשב הנם הפיכים במלואם.

 **הודעה:** הכן גיבויים לקובצי הנתונים שלך באופן סדיר. תכונת 'שחזור המערכת' אינה בודקת את קובצי הנתונים ואינה משחזרת אותם.

 **הערה:** ההליכים במסמך זה נכתבו עבור תצוגת ברירת המחדל של Windows, כך שיתכן כי לא יהיו ישימים אם הגדרת את מחשב Dell שברשותך לתצוגה הקלאסית של Windows.

 **הערה:** הגדרת מחשב Dell™ לתצוגה קלאסית של Windows.

5 לחץ על הכרטיסייה **מנהל התקן** ← עדכון מנהל התקן ← אתר במחשב שלי תוכנת מנהל התקן.

6 לחץ על **עיון** ונווט למיקום שאליו העתקת קודם לכן את הקבצים של מנהל ההתקן.

7 עם הופעת שם מנהל ההתקן המתאים, לחץ על שם מנהל ההתקן ← **אישור** ← **הבא**.

8 לחץ על **סיום** והפעל מחדש את המחשב.

שחזור מערכת ההפעלה

ניתן לשחזר את מערכת ההפעלה בדרכים הבאות:

- 'שחזור המערכת' של Microsoft Windows מחזיר את המחשב לשלב הפעלה מוקדם יותר, מבלי להשפיע על קובצי נתונים. השתמש בתכונה זו כפתרון ראשון לשחזור מערכת ההפעלה תוך שימור קובצי הנתונים.
- אם קיבלת מדיית *Operating System* יחד עם המחשב, תוכל להשתמש בה לשחזור מערכת ההפעלה. עם זאת, השימוש במדיה זו גורם גם הוא למחיקת כל הנתונים בכונן הקשיח. השתמש בה רק אם תכונת 'שחזור המערכת' לא פתרה את הבעיה במערכת ההפעלה.

התקנה מחדש של תוכנה

- 1 לחץ על  התחל .
- 2 בתיבה 'התחל חיפוש', הקלד שחזור מערכת והקש על <Enter>.
- 3 לחץ על **בטל את השחזור האחרון שלי** ולחץ על **הבא**.

שימוש במדיית Operating System

לפני שתתחיל

אם בכוונתך להתקין מחדש את מערכת ההפעלה Windows כדי לתקן בעיה שהתעוררה לאחר התקנת מנהל התקן חדש, נסה תחילה להשתמש בתכונה 'חזרה למנהל התקן קודם' של Windows. ראה "חזרה לגרסה קודמת של מנהל התקן" בעמוד 53. אם תכונת 'חזרה למנהל התקן קודם' של Windows אינה פותרת את הבעיה, השתמש בתכונת 'שחזור המערכת' כדי להחזיר את מערכת ההפעלה למצב שבו הייתה לפני התקנת מנהל ההתקן החדש. ראה "שימוש בשחזור המערכת של Microsoft® Windows" בעמוד 56.

הפעלת תכונת 'שחזור המערכת'

- 1 לחץ על  התחל .
- 2 בתיבה 'התחל חיפוש', הקלד שחזור מערכת והקש על <Enter>.

 **הערה:** כעת עשוי להופיע החלון **בקרת חשבון משתמש**. אם אתה מנהל מערכת במחשב, לחץ על **המשך**; אחרת, פנה למנהל המערכת כדי להמשיך בפעולה הרצויה.

- 3 לחץ על **הבא** ובצע את יתר ההנחיות המופיעות במסך.

אם התכונה 'שחזור המערכת' לא פתרה את הבעיה, תוכל לבטל את שחזור המערכת האחרון (ראה "ביטול שחזור המערכת האחרון" בעמוד 57).

ביטול שחזור המערכת האחרון

 **הודעה:** לפני ביטול שחזור המערכת האחרון, שמור וסגור את כל הקבצים הפתוחים וצא מכל התוכניות הפתוחות. אין לשנות, לפתוח או למחוק קבצים או תוכניות כלשהם לפני השלמת שחזור המערכת.

התקנה מחדש של Windows

תהליך ההתקנה מחדש נמשך שעה עד ששתיים. לאחר התקנה מחדש של מערכת ההפעלה, עליך להתקין מחדש גם את מנהלי ההתקנים, תוכנית להגנה מפני וירוסים ותוכנות אחרות.

- 1 שמור וסגור את כל הקבצים הפתוחים וצא מכל התוכניות הפתוחות.
 - 2 הכנס את המדיה *Operating System* (מערכת הפעלה).
 - 3 אם מופיעה ההודעה *Install Windows* (התקן את Windows), לחץ על **Exit** (יציאה).
 - 4 הפעל מחדש את המחשב.
- עם הופעת הלוגו של DELL, הקש מיד על <F12>.

 **הערה:** אם אתה ממתין זמן רב מדי והסמליל (לוגו) של מערכת ההפעלה מופיע, המשך להמתין עד שיופיע שולחן העבודה של *Microsoft® Windows®*, ולאחר מכן כבה את המחשב ונסה שוב.

 **הודעה:** לפני ביצוע ההתקנה, גבה את כל קובצי הנתונים בכונן הקשיח הראשי. בתצורות כונן קשיח רגילות, הכונן הקשיח הראשי הוא הכונן הראשון שהמחשב מזהה.

כדי להתקין מחדש את Windows, תזדקק למדיית *Operating System* של Dell™ ולמדיית *Drivers and Utilities* של Dell.

 **הערה:** מדיית *Drivers and Utilities* של Dell (מנהלי התקנים ותוכניות שירות) מכיל מנהלי התקנים שהותקנו במהלך הרכבת המחשב. השתמש במדיית *Drivers and Utilities* של Dell כדי לטעון את מנהלי ההתקנים הנוחצים. בהתאם לאזור שממנו הזמנת את המחשב, או אם הזמנת את המדיה או לא, ייתכן שהמדיה *Drivers and Utilities* של Dell וכן המדיה *Operating System* של Dell לא צורפו למחשב שלך.

התקנה מחדש של תוכנה

 **הערה:** הצעדים הבאים משנים את רצף האתחול באופן חד פעמי בלבד. בהפעלה הבאה, המחשב יאותרל בהתאם להתקנים שצוינו בתוכנית התקנת המערכת.

- 5 כאשר רשימת ההתקנים של האתחול מופיעה, בחר **CD/DVD/CD-RW Drive** והקש על <Enter>.
- 6 לחץ על מקש כלשהו כדי לבצע **אתחול מתקליטור** ופעל בהתאם להוראות המופיעות במסך כדי להשלים את תהליך ההתקנה.

התקנה מחדש של תוכנה

איתור מידע

 **הערה:** מידע נוסף עשוי להיות מצורף למחשב.

 **הערה:** ייתכן שתכונות מסוימות או סוגי מדיה מסוימים הם אופציונליים ואינם מצורפים למחשב. כמו כן, ייתכן כי תכונות מסוימות או סוגי מדיה מסוימים לא יהיו זמינים בארצות מסוימות.

מסמך/מדיה/תווית	תוכן
תג שירות/קוד שירות מהיר	<ul style="list-style-type: none">• השתמש בתג השירות לזיהוי מחשבך בכל ביקור באתר support.dell.com ובכל פנייה לתמיכה הטכנית.• כאשר אתה מתקשר לתמיכה, הזן את קוד השירות המהיר לצורך ניתוב השיחה ממוקם על-גבי המחשב.
	<p>הערה: תג השירות/קוד השירות המהיר ממוקם על המחשב.</p>

תוכן	מסמך/מדיה/תווית
<ul style="list-style-type: none"> • תוכנית אבחון עבור המחשב • מנהלי התקנים עבור המחשב • עדכונים למנהלי התקנים ולתיעוד ניתן למצוא באתר support.dell.com. • תוכנה למחשב מחברת NSS (Notebook System Software) • קובצי Readme <p>הערה: התקליטור עשוי לכלול קובצי Readme המספקים מידע של הרגע האחרון לגבי שינויים טכניים במחשב או חומר טכני מתקדם לטכנאים או למשתמשים מנוסים.</p>	<p>מדיית Drivers and Utilities</p> <p>המדיה <i>Drivers and Utilities</i> היא תקליטור או DVD שייטכן שצורף למחשב שברשותך.</p>
<p>התקנה מחדש של מערכת ההפעלה</p>	<p>מדיית Operating System (מערכת ההפעלה)</p> <p>המדיה <i>Operating System</i> היא תקליטור או DVD שעשוי להיות מצורף למחשב שברשותך.</p>

תוכן	מסמך/מדיה/תוויות
<ul style="list-style-type: none"> • מידע בנושא אחריות • תנאים והתניות (ארה"ב בלבד) • הוראות בנושא בטיחות • מידע רגולטורי • מידע ארגוני • הסכם רישיון למשתמש קצה 	<p>תיעוד בטיחות, תקינה, אחריות ותמיכה</p> <p>ייתכן שמידע מסוג זה צורף למחשב. לקבלת מידע נוסף בענייני תקינה, בקר בדף הבית של מידע התאימות לתקינה באתר www.dell.com, בכתובת www.dell.com/regulatory_compliance</p>
<ul style="list-style-type: none"> • כיצד להסיר ולהחליף חלקים • כיצד להגדיר את תצורת המערכת • כיצד לאבחן ולפתור בעיות 	<p>Service Manual (מדריך שירות)</p> <p>באפשרותך למצוא את ה-<i>Service Manual</i> למחשב שברשותך באתר support.dell.com</p>

תוכן	מסמך/מדיה/תוויות
<ul style="list-style-type: none"> • אודות מערכת ההפעלה • שימוש בהתקנים ותחזוקתם • הבנת טכנולוגיות כגון RAID, אינטרנט, טכנולוגיית אלחוט Bluetooth® , דואר אלקטרוני, עבודה ברשת ועוד. 	<p>מדריך הטכנולוגיה של Dell (Dell Technology Guide)</p> <p>מדריך הטכנולוגיה של Dell, Dell Technology Guide זמין בכתובת support.dell.com.</p>
<ul style="list-style-type: none"> • מספק את מפתח המוצר של מערכת ההפעלה. 	<p>תוויות רישיון Microsoft® Windows®</p> <p>רישיון Microsoft Windows שלך נמצא במחשב.</p>

קבלת עזרה

קבלת סיוע



התראה: אם עליך להסיר את כיסוי המחשב, נתק תחילה את המחשב ואת כבלי המודם מכל שקעי החשמל. פעל בהתאם להוראות הבטיחות המצורפות למחשב.

אם נתקלת בבעיה במחשב, תוכל לבצע את הצעדים הבאים לשם אבחון הבעיה ופתרונה:

- 1 ראה "עצות לפתרון בעיות" בעמוד 45 לעיון במידע ובצעדי פתרון המתייחסים לבעיה שהתעוררה במחשב שלך.
- 2 ראה "תוכנית האבחון Dell Diagnostics" בעמוד 43 לעיון בצעדים להפעלת תוכנית האבחון של Dell.
- 3 מלא את "רשימת פעולות לביצוע באבחון" בעמוד 70.

קבלת עזרה

- 4 השתמש בערכת הכלים המקיפה של שירותים מקוונים של Dell, הזמינה באתר התמיכה של Dell (support.dell.com), לקבלת עזרה בהתקנה ובצעדים לפתרון בעיות. ראה "שירותים מקוונים" בעמוד 66 לעיון ברשימה מקיפה יותר של שירותי התמיכה המקוונת של Dell.
- 5 אם השלבים הקודמים לא פתרו את הבעיה, ראה "פנייה אל Dell" בעמוד 71.



הערה: התקשר לתמיכה של Dell מטלפון שנמצא בקרבת המחשב שבו התגלתה הבעיה, כדי שאנשי התמיכה יוכלו לסייע לך בהליכים הנחוצים.



הערה: ייתכן כי מערכת קודי השירות המהיר של Dell לא תהיה זמינה בכל המדינות.

כשתבקש להקיש את הקוד שלך במערכת המענה האוטומטי של Dell, הזן את קוד השירות המהיר לניתוב השיחה ישירות לאיש התמיכה המתאים. אם אין לך קוד שירות מהיר, פתח את התיקיה **Dell Accessories Express Service** (עזרי Dell). לחץ פעמיים על הסמל **Express Service Code** (קוד שירות מהיר) ופעל על פי ההנחיות.

לקבלת הוראות לשימוש בשירות התמיכה של Dell, ראה "תמיכה טכנית ושירות לקוחות" בעמוד 66.

קבלת עזרה



הערה: חלק מהשירותים הבאים אינם זמינים תמיד בכל המקומות מחוץ לארה"ב. לקבלת מידע בנושא זמינות, פנה לנציג המקומי של Dell.

תמיכה טכנית ושירות לקוחות

שירות התמיכה של Dell זמין לענות על שאלותיך בנושא חומרת Dell™. צוות התמיכה שלנו משתמש בתוכנית אבחון ממוחשבת כדי לספק מענה מהיר ומדויק. כדי לפנות לשירות התמיכה של Dell, ראה "לפני שתתקשר" בעמוד 69 ולאחר מכן עיין בפרטי הקשר עבור האזור שלך או בקר באתר **support.dell.com**.

שירותים מקוונים

תוכל לאתר מידע על מוצרים ושירותים של Dell באתרי האינטרנט הבאים:

www.dell.com

www.dell.com/ap
(מדינות אסיה/האוקיינוס השקט בלבד)

www.dell.com/jp
(יפן בלבד)

www.euro.dell.com (אירופה בלבד)

www.dell.com/la
(מדינות אמריקה הלטינית והקריביים)

www.dell.ca (קנדה בלבד)

קבלת עזרה

- כתובות הדוא"ל של מחלקת השיווק והמכירות של Dell:
apmarketing@dell.com (מדינות אסיה והאוקיינוס השקט בלבד)
- sales_canada@dell.com (קנדה בלבד)
- ftp.dell.com – היכנס כמשתמש anonymous והשתמש בכתובת הדואר האלקטרוני שלך כסיסמה

שירות הטכני האוטומטי AutoTech Service

שירות התמיכה האוטומטי של Dell – AutoTech – מספק תשובות מתועדות לשאלות נפוצות ששאלו לקוחות Dell לגבי מחשבים ניידים ושולחניים.

כשאתה מתקשר ל-AutoTech, השתמש בטלפון עם חיוג צלילים, לבחירת הנושאים המתאימים לשאלותיך. לקבלת מספר הטלפון להתקשרות באזורך, ראה "פנייה אל Dell" בעמוד 71.

תוכל לגשת לתמיכת Dell באמצעות אתרי האינטרנט וכתובות הדואר האלקטרוני הבאים:

- אתרי התמיכה של Dell:
support.dell.com
- support.apj.dell.com (אסיה/אוקייניה ויפן בלבד)
- support.jp.dell.com (יפן בלבד)
- support.euro.dell.com (אירופה בלבד)
- כתובות הדואר האלקטרוני של תמיכת Dell:
mobile_support@us.dell.com
support@us.dell.com
supporte@dell.com (ברזיל)
la-techsupport@dell.com (מדינות אמל"ט והקריביים בלבד)
apsupport@dell.com (מדינות אסיה/אוקייניה בלבד)

מספר הטלפון להתקשרות באזורך או לשיחה עם נציג מכירות, ראה "פנייה אל Dell" בעמוד 71.

החזרת פריטים לתיקון במסגרת האחריות או לצורכי זיכוי

הכן את כל הפריטים שברצונך להחזיר, לצורכי תיקון או לצורכי זיכוי, באופן הבא:

1 התקשר לחברת Dell לקבלת Return Material Authorization Number (מספר אישור להחזרת חומרים) וכתוב אותו בבירור ובאופן בולט על גבי הקופסה.

לקבלת מספר הטלפון להתקשרות באזורך, ראה "פנייה אל Dell" בעמוד 71. כלול העתק של החשבונית ומכתב המתאר את סיבת ההחזרה.

2 כלול העתק של Diagnostics Checklist (רשימת פעולות לביצוע באבחון) (ראה "רשימת פעולות לביצוע באבחון" בעמוד 70), המציינת את הבדיקות שערכת ואת הודעות השגיאה שהתקבלו מתוכנת האבחון של Dell (ראה "פנייה אל Dell" בעמוד 71).

שירות מצב ההזמנות האוטומטי (Automated Order-Status Service)

לבדיקת מצבה של הזמנה כלשהי ממוצרי Dell, באפשרותך לבקר באתר support.dell.com, או לפנות לשירות Automated Order-Status Service. מענה קולי מבקש ממך להזין את המידע הדרוש לאיתור הזמנתך ולדיווח על מצבה. לקבלת מספר הטלפון להתקשרות באזורך, ראה "פנייה אל Dell" בעמוד 71.

בעיות בהזמנה

אם יש בעיה בהזמנה שלך, כגון רכיבים חסרים, רכיבים שגויים או חיוב שגוי, צור קשר עם שירות הלקוחות של Dell. החזק את החשבונית או את תעודת המשלוח בהישג יד בעת ההתקשרות. לקבלת מספר הטלפון להתקשרות באזורך, ראה "פנייה אל Dell" בעמוד 71.

מידע על המוצר

אם אתה זקוק למידע לגבי מוצרים אחרים שניתן לרכוש מחברת Dell, או אם ברצונך לבצע הזמנה, בקר באתר האינטרנט של Dell בכתובת www.dell.com. לקבלת

קבלת עזרה

הקפד למלא את הטופס Diagnostics Checklist (רשימת פעולות לביצוע באבחון) (ראה "רשימת פעולות לביצוע באבחון" בעמוד 70). אם ניתן, הפעל את המחשב לפני שתתקשר לחברת Dell לקבלת סיוע, והתקשר ממכשיר טלפון הנמצא סמוך למחשב. ייתכן שתבקש להקיש פקודות מסוימות במקלדת, למסור מידע מפורט במהלך ביצוע פעולות, או לנסות צעדים אחרים לפתרון הבעיה שניתן לבצע רק במחשב עצמו. ודא שתיעוד המחשב נמצא בהישג ידך.



התראה: לפני עבודה בתוך המחשב, פעל בהתאם להוראות הבטיחות המופיעות בתיעוד המצורף אליו.

3 אם ההחזרה היא לצורכי זיכוי, כלול את כל האביזרים השייכים לפריט או לפריטים שאתה מחזיר (כבלי חשמל, תקליטוני תוכנה, מדריכים וכו').

4 ארוז את הציוד שברצונך להחזיר בחומרי האריזה המקוריים (או דומים להם).

אתה נושא באחריות לתשלום עלויות המשלוח. באחריותך גם לבטח את המוצרים שאתה מחזיר, ואתה לוקח על עצמך את הסיכון שהם יאבדו במהלך המשלוח לחברת Dell. חבילות לתשלום בעת המסירה (COD) לא יתקבלו.

החזרות שיבוצעו ללא מילוי הדרישות המקדימות שלעיל לא יתקבלו על-ידי Dell ויוחזרו אליך.

לפני שתתקשר



הערה: החזק את קוד המשלוח המהיר בהישג יד בעת הפנייה. הקוד יסייע למערכת המענה האוטומטי של Dell לנתב את שיחתך ביתר יעילות. ייתכן שתבקש גם לספק את תג השירות שלך (הנמצאת בגב או בתחתית המחשב שלך).

קבלת עזרה

רשימת פעולות לביצוע באבחון

שם:

תאריך:

כתובת:

מספר טלפון:

תג שירות (ברקוד בגב או בתחתית המחשב):

קוד שירות מהיר:

מספר אישור להחזרת חומרים (אם סופק על-ידי טכנאי תמיכה של Dell):

מערכת הפעלה וגרסה:

התקנים:

כרטיסי הרחבה:

האם אתה מחובר לרשת? כן לא

רשת, גרסה ומתאם רשת:

תוכניות וגרסאות:

עיון בתיעוד של מערכת ההפעלה כדי לקבוע את תוכן קובצי ההפעלה של המערכת. אם המחשב מחובר למדפסת, הדפס את כל הקבצים. אחרת, רשום את התוכן של כל קובץ לפני שתתקשר לחברת Dell.

הודעת שגיאה, קוד צפצוף או קוד אבחון:

תיאור הבעיה וצעדים שביצעת לפתרון הבעיה:

פנייה אל Dell



הערה: אם אין ברשותך חיבור לאינטרנט, באפשרותך לקבל את פרטי הפנייה לחברת Dell בחשבונית הקנייה, תעודת המשלוח, החשבון או קטלוג המוצרים של Dell.

חברת Dell מציעה כמה אפשרויות לתמיכה ולשירות באינטרנט ובטלפון. הזמינות משתנה לפי מדינה ומוצר, וייתכן שחלק מהשירותים לא יהיו זמינים באזורך. לפנייה אל Dell בנושא מכירות, תמיכה טכנית או שירות לקוחות:

- 1 בקר באתר **support.dell.com** וברר פרטים לגבי הארץ או האזור שלך בתפריט הנפתח **Choose A Country/Region** (בחר ארץ/אזור) בחלק התחתון של הדף.
- 2 לחץ על **Contact Us** (צור קשר) בצד השמאלי של הדף ובחר בקישור השירות או התמיכה המתאים הדרוש לך.
- 3 בחר בשיטת הפנייה לחברת Dell המתאימה לך.

קבלת עזרה

אינדקס

התחברות

אינטרנט, 17

התקנה

התקנה מהירה, 15

מחשב, 15

התקנה מחדש

מנהלי התקנים ותוכניות שירות, 53

תוכנה, 53

ז

זיכרון

פתרון בעיות, 47

אינדקס

א

אינטרנט

התחברות, 17

איתור מידע, 61

אשפים

אשף תאימות התוכניות, 49

ה

הוראות בטיחות, 63

הסכם רישיון למשתמש קצה, 63

ח

חיבור

התקני USB, 16

כבל רשת, 16

מתאם זרם חילופין, 15

רשת, 16

חריץ כבל אבטחה

תיאור, 11

חשמל

פתרון בעיות, 45

מצבי נורית הפעלה, 45

ל

לחצני משטח מגע / מוט הצבעה

תיאור, 8

מ

מדיית Drivers and Utilities, 54, 62

תוכנית האבחון של Dell, 43

מדריך הטכנולוגיה של Dell

(Guide Dell Technology), 64

מחבר IEEE 1394

תיאור, 10

מחבר רשת

תיאור, 11

מידע ארגונומי, 63

מידע בנושא אחריות, 63

מידע בנושא תמיכה, 63

מידע רגולטורי, 63

מנהלי התקנים

מדיית Drivers and Utilities, 62

אינדקס

סוללה, 26, 27
שמע, 23, 24
תנאי סביבה, 30, 31
תצוגה, 24, 25
תקשורת, 22
מפתח מוצר של מערכת ההפעלה, 64

ו

סוללה
הסרה, 12

ע

עדכונים
תוכנה וחומרה, 50

מנהלי התקנים, 53
התקנה מחדש, 53
זיהוי, 53
חזרה לגירסה קודמת, 53
מספרי טלפון, 71
מערכת הפעלה
מדיה, 57
מפרט
הכול, 19
וידאו, 23
זיכרון, 20, 21
יציאות ומחברים, 21
מידות פיזיות, 29
מידע על המערכת, 20
מעבד, 19
מקלדת, 25
משטח מגע, 26
מתאם ז"ח, 28, 29

פ

פנייה אל Dell, 65, 71

פתרון בעיות, 33, 63

Dell Diagnostics, 43

זיכרון, 47

חשמל, 45

תוכנה, 48, 49

תוכנית קורסת, 48

הודעות שגיאה, 33

עצות, 45

מצבי נורית ההפעלה, 45

מחשב לא מגיב, 48

תאימות תוכניות ו-Windows, 49

מסך כחול, 49

תוכנה, 50

ק

קוד שירות מהיר, 61

ר

רשתות

חיבור, 16

ת

תג שירות, 61

תווית רישיון, 64

תווית רישיון של Windows, 64

תוכנה

בעיות, 49

עדכונים, 50

פתרון בעיות, 50

אינדקס

- תנאים ותניות, 63
- תצוגה
- מבט אחורי, 10
- מבט קדמי, 7, 8
- תיאור, 9
- תקליטור
- Drivers and Utilities, 62
- D**
- Dell
- עדכוני תוכנה, 51
- פנייה, 65, 71
- שירות עדכון טכני, 50
- תוכנית השירות לתמיכה, 51
- תמיכה טכנית ושירות לקוחות, 66
- DellConnect, 66
- פתרון בעיות, 49
- התקנה מחדש, 53
- תוכנה למחשב מחברת, 62
- תוכנית אבחון
- Dell, 43
- תוכנית האבחון Dell Diagnostics, 43
- תוכנית האבחון של Dell
- הפעלה מהכונן הקשיח, 43
- הפעלה מהמדיה Drivers and Utilities, 44
- תיעוד, 61
- מדריך הטכנולוגיה של Dell, 64
- מדריך שירות, 63, 64
- תמיכה, 65
- פנייה אל Dell, 71
- שירותים מקוונים, 66
- DellConnect, 66
- אזורית, 66
- תמיכה טכנית ושירות לקוחות, 66

אינדקס

S

42, S.M.A.R.T

64, 63, Service Manual (מדריך שירות),

W

Windows Vista

49, אשף תאימות תוכניות,